

ДОДАТОК А

Звіт результатів перевірки на унікальність тексту в базі ХНУРЕ



Рисунок А.1 – Результат перевірки на унікальність тексту

ДОДАТОК Б
Слайди презентації

Міністерство освіти і науки України
Харківський національний університет радіоелектроніки

Кваліфікаційна робота бакалавра

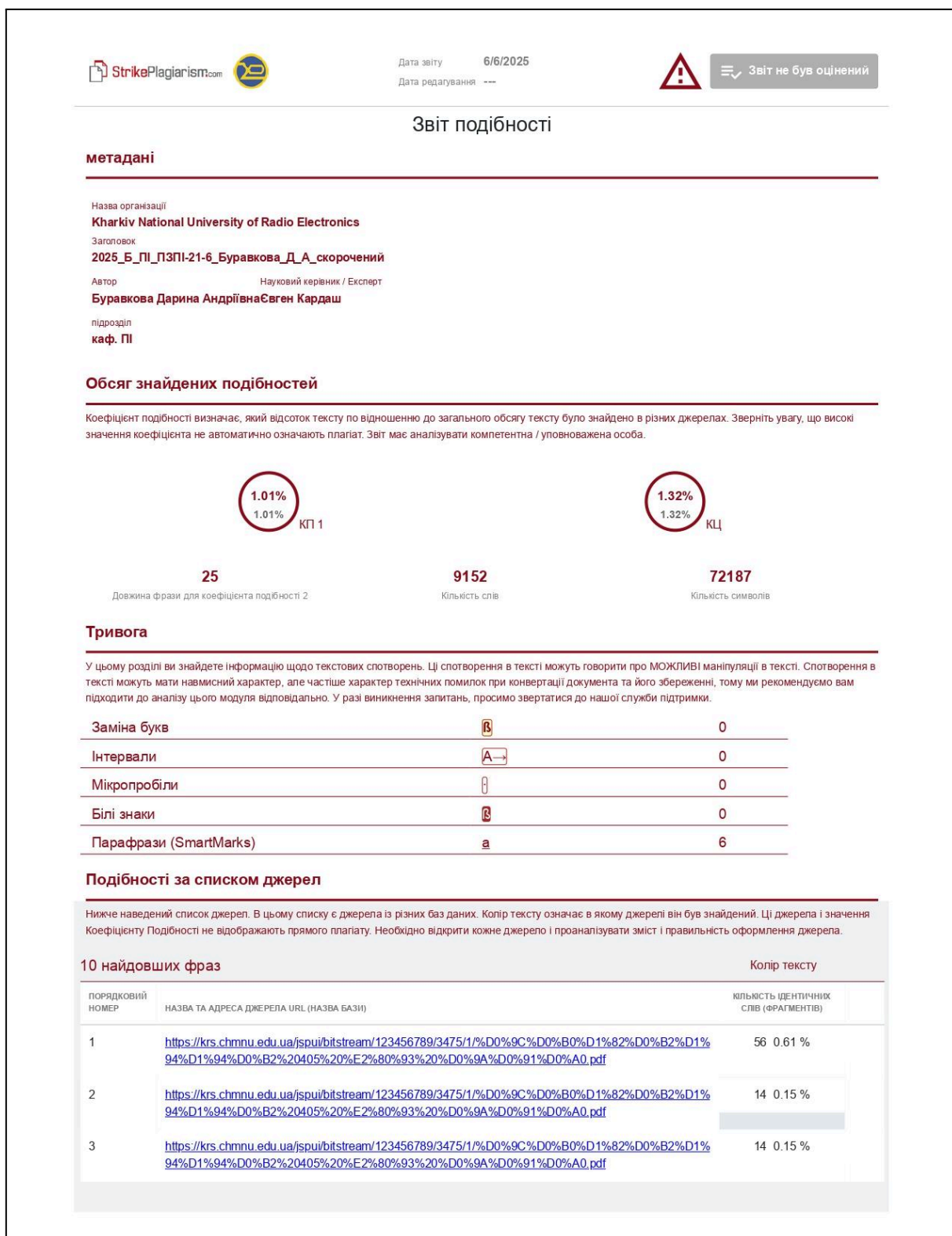
Програмна система для
медичних закладів «LifeLine».
Front-end розробка

Виконала:
ст.гр. ПЗПІ-21-6
Буравкова Д.А.

Керівник:
доц. кафедри ПІ
Каук Віктор Іванович

16 червня 2025

1

Рисунок Б.1 – Слайд 1

Мета роботи *та її актуальність*

- ✓ Розробити клієнтську частину медичної інформаційної системи, для зручної, швидкої та безпечної взаємодії пацієнтів, лікарів і адміністраторів через веб-інтерфейс.
- ✓ У сучасній медичній сфері існує потреба в цифрових рішеннях, які автоматизують обробку медичних даних, покращать комунікацію між персоналом і пацієнтами та зменшать адміністративне навантаження.

2

Рисунок Б.2 – Слайд 2



Рисунок Б.3 – Слайд 3



Рисунок Б.4 – Слайд 4

Постановка задачі

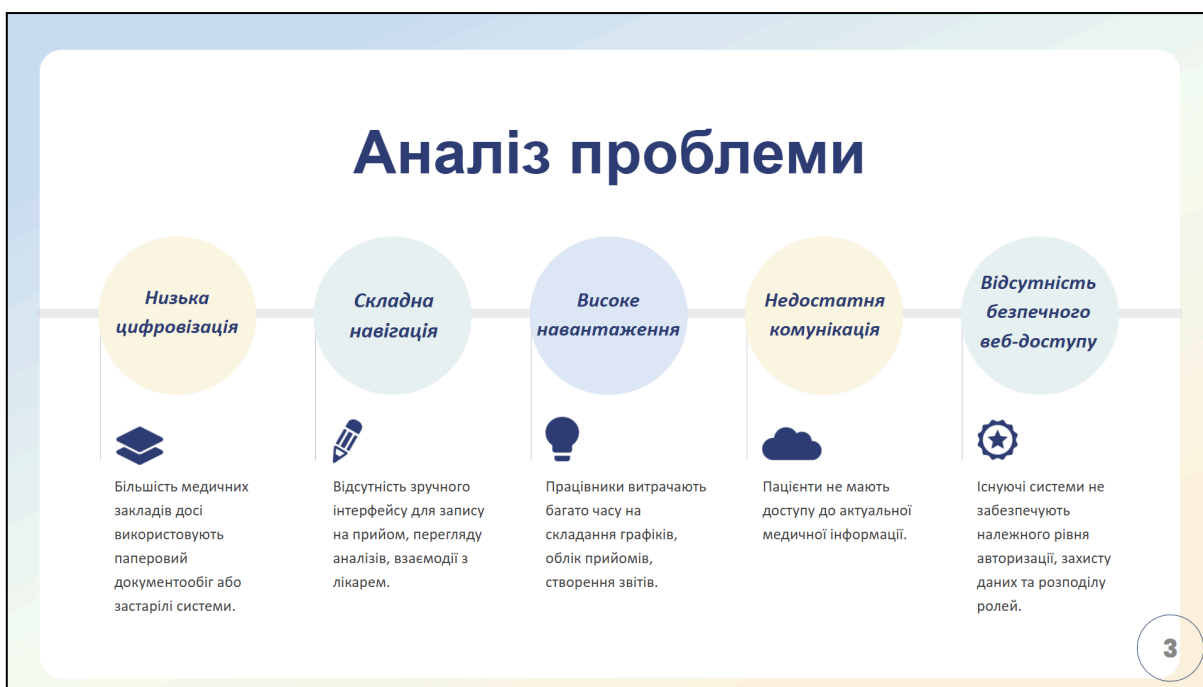
Інтеграція з серверною частиною

Очікуваний результат

Надійна взаємодія клієнтської частини з API, захист особистих даних користувачів, автентифікація відповідно до ролі.

Реалізація адаптивного та зручного інтерфейсу користувача

Очікуваний результат

Веб-інтерфейс, доступний з будь-якого пристрою, з простим процесом авторизації, навігації та доступу до основних функцій.

Забезпечення високої продуктивності та масштабованості

Очікуваний результат

Швидке завантаження сторінок, оптимізоване використання ресурсів та можливість розширення системи при необхідності.

5

Рисунок Б.5 – Слайд 5

Вибір технологій розробки

Технологія

Особливості

Переваги



Бібліотека для побудови інтерфейсів користувача на основі компонентної архітектури.

Бібліотека для управління станом застосунку. Забезпечує простий і прозорий спосіб керування станом застосунку.

Бібліотека управління маршрутизацією. Забезпечує можливість створення SPA із багатосторінковою навігацією.

Висока продуктивність, повторне використання компонентів, простота інтеграції з іншими бібліотеками.

Легка інтеграція, швидка реакція інтерфейсу на зміни стану, підтримка складних станів без надмірної складності.

Гнучкість у налаштуванні маршрутів, підтримка вкладених маршрутів, простота використання.

6

Рисунок Б.6 – Слайд 6

Архітектура створеного програмного забезпечення

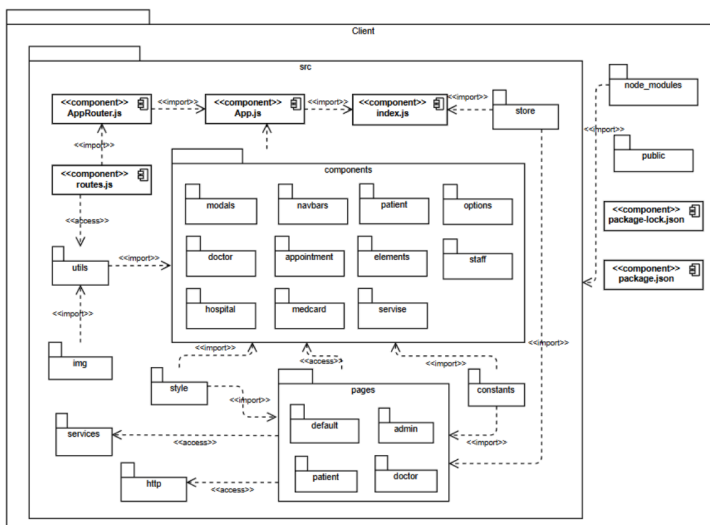

7

Рисунок Б.7 – Слайд 7

UI/UX дизайн системи

Макети сторінок

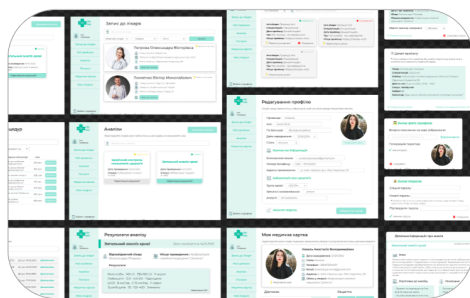

Реалізована сторінка

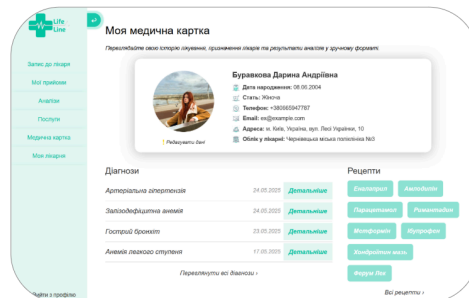

8

Рисунок Б.8 – Слайд 8

Приклад реалізації

(маршрутизація)

```
const renderPrivateRoutes = () => {
  switch (user.role) {
    case 'Admin': return adminRoutes;
    case 'Doctor': return doctorRoutes;
    case 'Patient': return patientRoutes;
    default: return [];
  }
};
```

Оголошення маршрутів

Перенаправлення відповідно до ролі

```
export const adminRoutes = [
  { path: ADMIN_PANEL_ROUTE, Component: AdminDashboard },
  { path: ADMIN_PATIENTS_ROUTE, Component: AdminPatients },
  { path: ADMIN_DOCTORS_ROUTE, Component: AdminDoctors },
  { path: ADMIN_SERVICES_ROUTE, Component: AdminServices },
  { path: ADMIN_SCHEDULES_ROUTE, Component: AdminSchedules },
];
```

9

Рисунок Б.9 – Слайд 9

Приклад реалізації

(взаємодія з API)

```
const authInterceptor = config => {
  config.headers.authorization =
    `Bearer ${localStorage.getItem('token')}`;
  return config;
};
```

Запит на отримання медичних даних

Інтерцептор

Доповнює кожен запит токеном авторизації.

```
export const fetchMedicalRecordsByPatientId = async (patientId) => {
  try {
    const { data } = await $authHost.get(`api/medical-records/patient/${patientId}`);
    return data;
  } catch (error) {
    console.error("Помилка при отриманні медичних записів:", error);
    throw error;
  }
};
```

10

Рисунок Б.10 – Слайд 10

Приклад реалізації

(реалізація сторінок)

```
useEffect(() => {
  const getPatientData = async () => {
    if (!user?.userId) return;
    try {
      const data = await fetchPatientById(user.userId);
      setPatient(data);

      const medicalRecords = await fetchMedicalRecordsByPatientId(data.id);
      setDiagnoses(medicalRecords);

      const prescriptions = await fetchPrescriptionsByPatientId(data.id);
      setRecipes(prescriptions);
    } catch (error) {
      console.error("Помилка при отриманні даних:", error);
    }
  };
});
```

Хук для отримання даних

Розмітка сторінки

Використовує окремі компоненти, які можуть бути перевикористані.

```
<div className={styles.container}>
  <h1 className={styles.title}>Моя медична картка</h1>
  <p className={styles.description}>
    Переглядайте свою історію лікування, призначення лікарів та результати аналізів у зручному форматі.
  </p>
  <PatientCard patient={patient} />
  <div className={styles.contentRow}>
    <DiagnosisPreview diagnoses={diagnoses} />
    <PrescriptionPreview prescriptions={prescriptions} referenceCount={diagnoses.length} />
  </div>
</div>
```

11

Рисунок Б.11 – Слайд 11

Приклад реалізації

(адаптивна верстка)

```
@media (max-width: 1024px) {
  .container {
    padding: 20px;
  }

  .title {
    font-size: 28px;
    line-height: 36px;
    text-align: center;
  }

  .description {
    font-size: 16px;
    line-height: 24px;
    text-align: center;
    margin-top: 15px;
  }
}
```

Адаптивне масштабування

Відображення на різних пристроях

12

Рисунок Б.12 – Слайд 12

Інтерфейс користувача

Запис до лікаря

Введіть ім'я лікаря

Категорія лікаря: Лікарня Місто: Знайти

Воронцов Ростислав Миколайович [? Детальніше про лікаря](#)

Спеціальність: Хірург

Лікарня: Чернівецька міська поліклініка №3

Місто: м. Чернівці, вул. Героїв Майдану 25

[Гаряча лінія розклад](#)

Климчук Наталя Ігорівна [? Детальніше про лікаря](#)

Спеціальність: Психіатр

Розклад прийому лікарів

Нижче представлений графік прийому лікарів на поточний тиждень.

| | Понеділок | Вівторок | Середа | Четвер | П'ятниця | Субота | Неділя |
|-----------------|---------------|---------------|---------------|---------------|---------------|---------------|--------|
| Ковальчук О.В. | | | 09.00 - 12.30 | 09.00 - 12.30 | 12.00 - 15.30 | | |
| Іванюк І.І. | 09.30 - 13.30 | 13.00 - 16.30 | 08.00 - 12.00 | 08.30 - 12.30 | 13.30 - 16.30 | 10.00 - 12.30 | |
| Лисенко М.П. | 09.00 - 12.00 | 13.00 - 16.30 | 09.30 - 13.00 | | | | |
| Коновалець І.І. | 13.30 - 16.30 | 12.00 - 15.30 | 09.00 - 13.00 | 09.00 - 13.00 | 13.00 - 16.30 | | |
| Федорчук І.В. | | | | | | | |
| Дубровин О.І. | | | | | | | |
| Климчук Н.І. | 13.30 - 16.00 | | 13.30 - 16.00 | | | 10.00 - 12.30 | |
| Восонізов Р.М. | 09.00 - 13.00 | 13.30 - 16.00 | 12.00 - 14.00 | 09.30 - 13.00 | 13.30 - 16.00 | | |

Регістрація пацієнта

ПІБ:

Введіть ПІБ пацієнта

Email:

Введіть email

Пароль:

Введіть пароль

Скасувати

13

Рисунок Б.13 – Слайд 13

Тестування програмного забезпечення

Вид тестування: функціональне тестування.
Метод тестування: мануальне тестування.

| Назва тесту: | Авторизація неіснуючого користувача | | |
|---------------------------------------------------------|-------------------------------------------------------------------------|-------------------------------------------------------------------------------|--|
| Функція: | Авторизація | | |
| Дія | Очікуваний результат | Результат тесту: - пройдено (P); - провалено (F); - заблоковано (B). | |
| Передумова: | | | |
| Відкрийте проект «Life Line» | Сайт «Life Line» відкритий і доступний | Пройдено | |
| Перейдіть з головної сторінки на сторінку «Авторизація» | Сторінка «Авторизація» відкрита і доступна | Пройдено | |
| Кроки тесту: | | | |
| Заповнити поле «Email» валідним ім'ям зі знаком «@» | Дані успішно введені | Пройдено | |
| Заповнити поле «Пароль» невалідним паролем | Дані успішно введені | Пройдено | |
| Натиснути на кнопку «Увійти в систему» | В верхній частині сторінки з'являється повідомлення про невірний пароль | Пройдено | |
| Результати тесту | | | |
| Тестувальник: Буравкова Д.А. | Дата прогона теста: 27.05.2025 | Результат теста (P/F/B): пройдено (P) | |

Приклад тест-кейсу

14

Рисунок Б.14 – Слайд 14

Підсумки

- ✓ Реалізована медична система успішно виконує поставлені задачі, відповідає сучасним вимогам медичної галузі, забезпечуючи зручну, швидку та безпечну взаємодію користувачів.
- ✓ Система може бути впроваджена у державні та приватні медичні заклади, сприяючи підвищенню ефективності роботи медичного персоналу.

Подальший розвиток:

- Створення мобільного додатку.
- Інтеграція з електронною системою eHealth.
- Впровадження системи онлайн-консультацій.
- Автоматизація нагадувань через SMS.

15

Рисунок Б.15 – Слайд 15

ДОДАТОК В

Прототипи сторінок



Рисунок В.1 – Прототип сторінок пацієнта



Рисунок В.2 – Прототип сторінок лікаря та адміністратора

ДОДАТОК Г

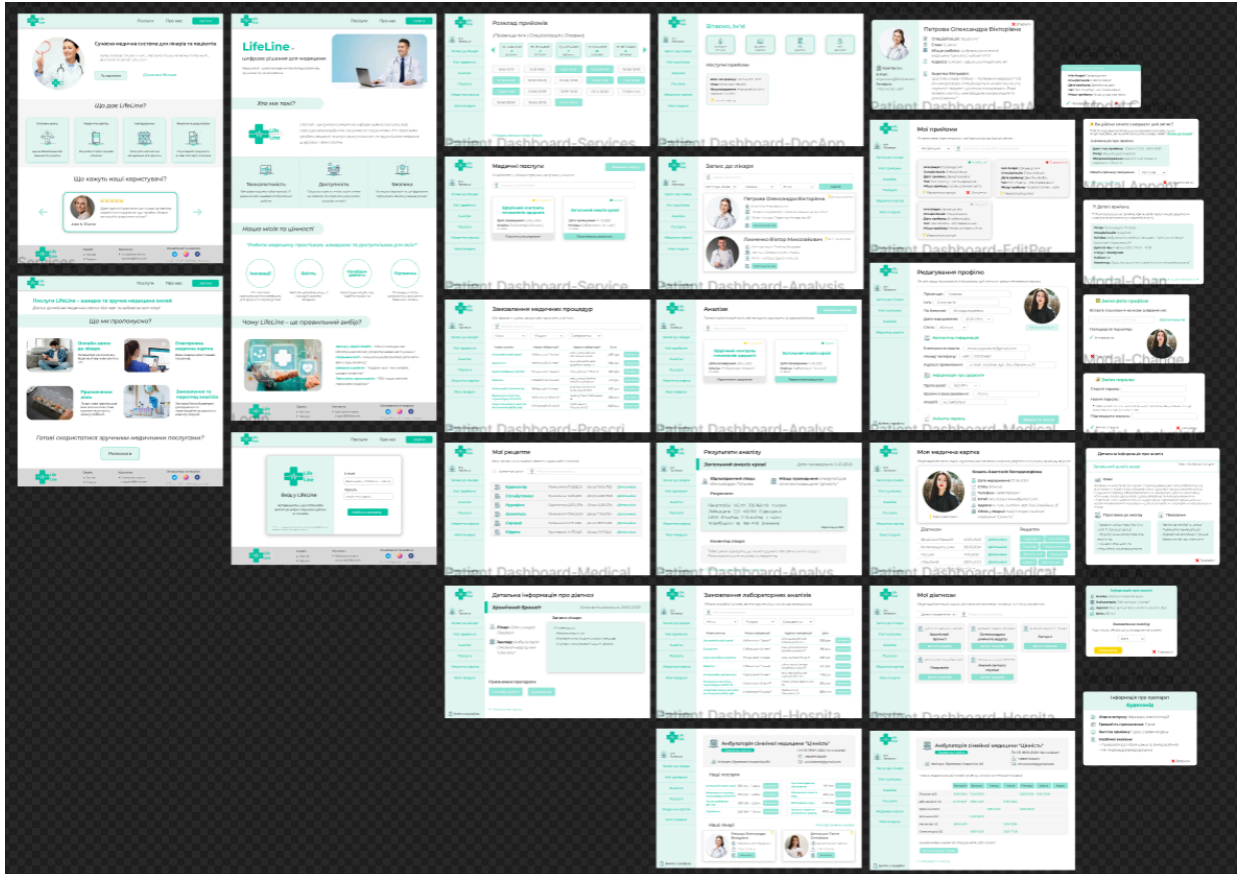
Фрагменти коду клієнтської частини

Г.1 Програмний код обробки авторизації

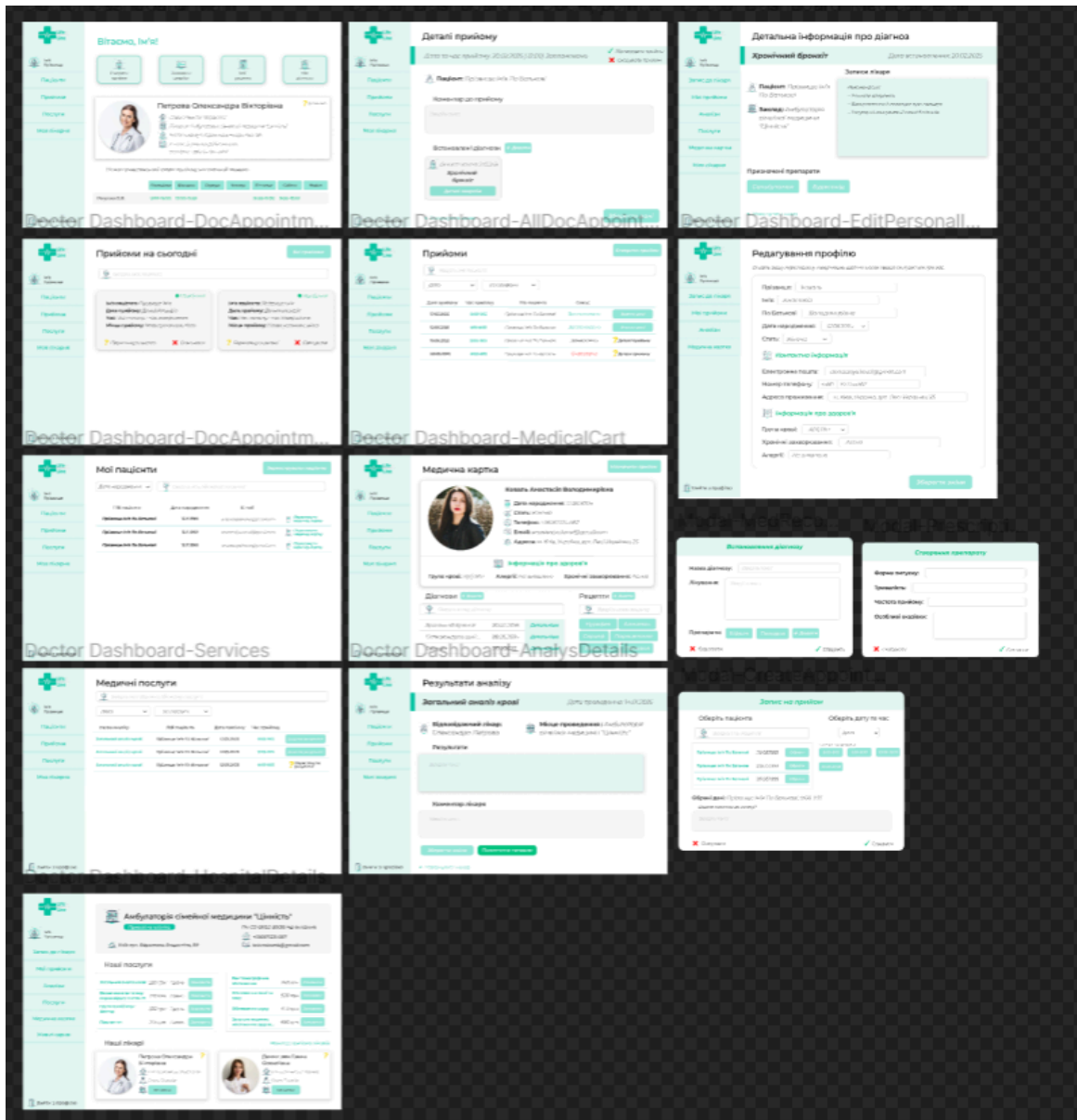
```
1 const handleSubmit = async (e) => {
2   if (e) e.preventDefault();
3
4   const newErrors = {};
5
6   if (!email) {
7     newErrors.email = 'Це поле є обов'язковим';
8   } else if (!validateEmailOrPhone(email)) {
9     newErrors.email = 'Невірний формат email';
10  }
11
12  if (!password) {
13    newErrors.password = 'Це поле є обов'язковим';
14  }
15
16  setErrors(newErrors);
17
18  if (Object.keys(newErrors).length === 0) {
19    try {
20      await login(email, password);
21      const userData = await check();
22      const role = userData.role;
23
24      user.setUser(userData);
25      user.setIsAuth(true);
26      user.setRole(role);
27
28      let redirectPath = MAIN_ROUTE;
29      if (role === "Admin") redirectPath = ADMIN_PANEL_ROUTE;
30      else if (role === "Patient") redirectPath =
PATIENT_PANEL_ROUTE;
31      else if (role === "Doctor") redirectPath =
DOCTOR_PANEL_ROUTE;
32
33      localStorage.setItem("token",
localStorage.getItem("token"));
34      localStorage.setItem("role", role);
35
36      navigate(redirectPath);
```

```

37     } catch (e) {
38         showAlert({ message: e.message, type: 'error' });
39     }
40 }
41 };

```

Г.2 Структура файлу сторінки PatientMedCard

```

1 const PatientMedCard = () => {
2   const { user } = useContext(Context);
3   const [patient, setPatient] = useState(null);
4   const [diagnoses, setDiagnoses] = useState([]);
5   const [recipes, setRecipes] = useState([]);
6
7   useEffect(() => {
8     const getPatientData = async () => {
9       if (!user?.user?.id) return;
10      try {
11        const data = await fetchPatientById(user.user.id);
12        setPatient(data);
13
14        const medicalRecords = await
fetchMedicalRecordsByPatientId(data.id);
15        setDiagnoses(medicalRecords);
16
17        const prescriptions = await
fetchPrescriptionsByPatientId(data.id);
18        setRecipes(prescriptions);
19      } catch (error) {
20        console.error("Помилка при отриманні даних:", error);
21      }
22    };
23
24    getPatientData();
25  }, [user]);
26
27  if (!patient) {
28    return <div>Завантаження даних пацієнта...</div>;
29  }
30
31  return (
32    <div className={styles.container}>
33      <h1 className={styles.title}>Моя медична картка</h1>
34      <p className={styles.description}>

```

```
35         Переглядайте свою історію лікування, призначення лікарів та
результати аналізів у зручному форматі.
36         </p>
37
38         <PatientCard patient={patient} />
39
40         <div className={styles.contentRow}>
41             <DiagnosisPreview diagnoses={diagnoses} />
42             <PrescriptionPreview prescriptions={recipes}
referenceCount={diagnoses.length} />
43         </div>
44     </div>
45     );
46 };
47
48 export default PatientMedCard;
```

ДОДАТОК Д

Копії екрану створеної медичної системи



Рисунок Д.1 – Головна сторінка панелі пацієнта



Рисунок Д.2 – Модальне вікно створення відгуку

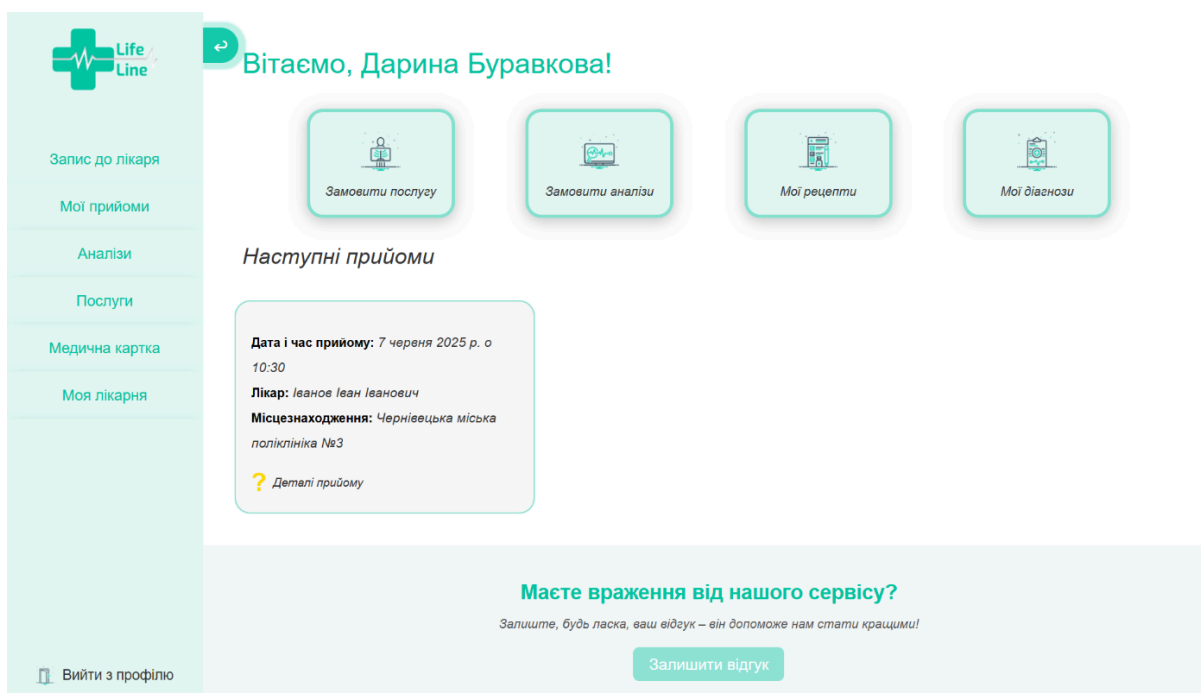

Рисунок Д.3 – Модальне вікно деталей прийому

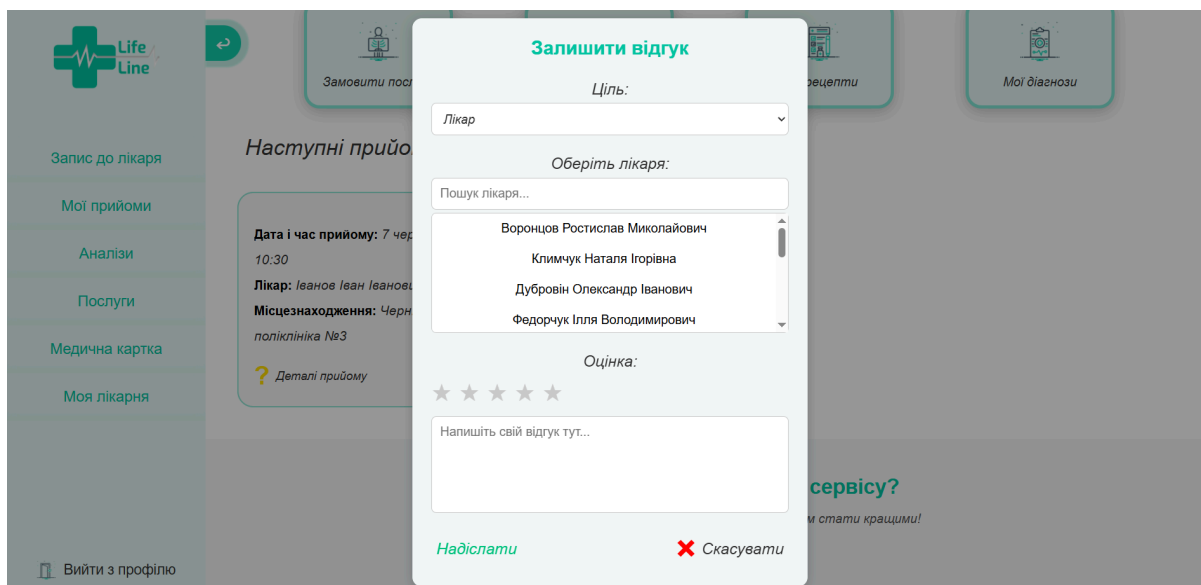

Рисунок Д.4 – Сторінка зі всіма лікарями

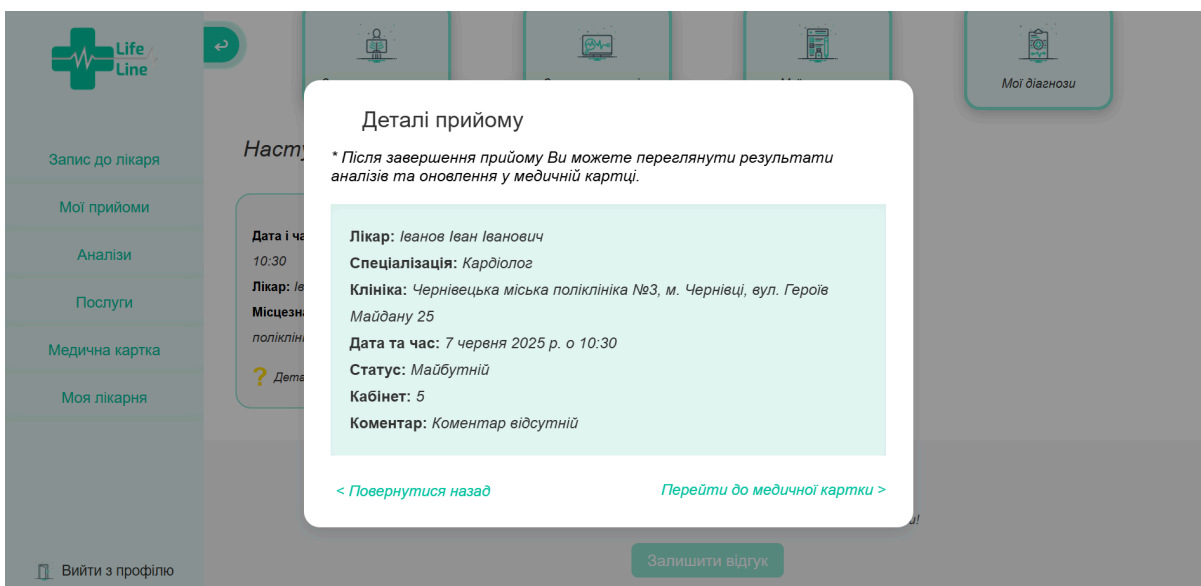

Рисунок Д.5 – Модальне вікно з інформацією про лікаря

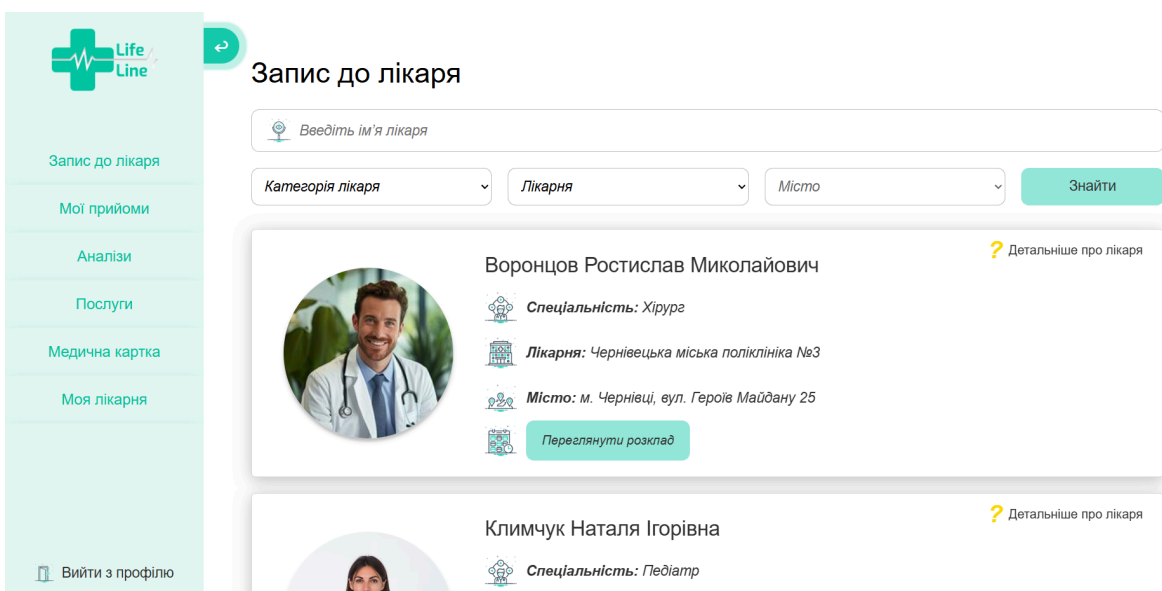

Рисунок Д.6 – Сторінка з розкладом прийому лікаря

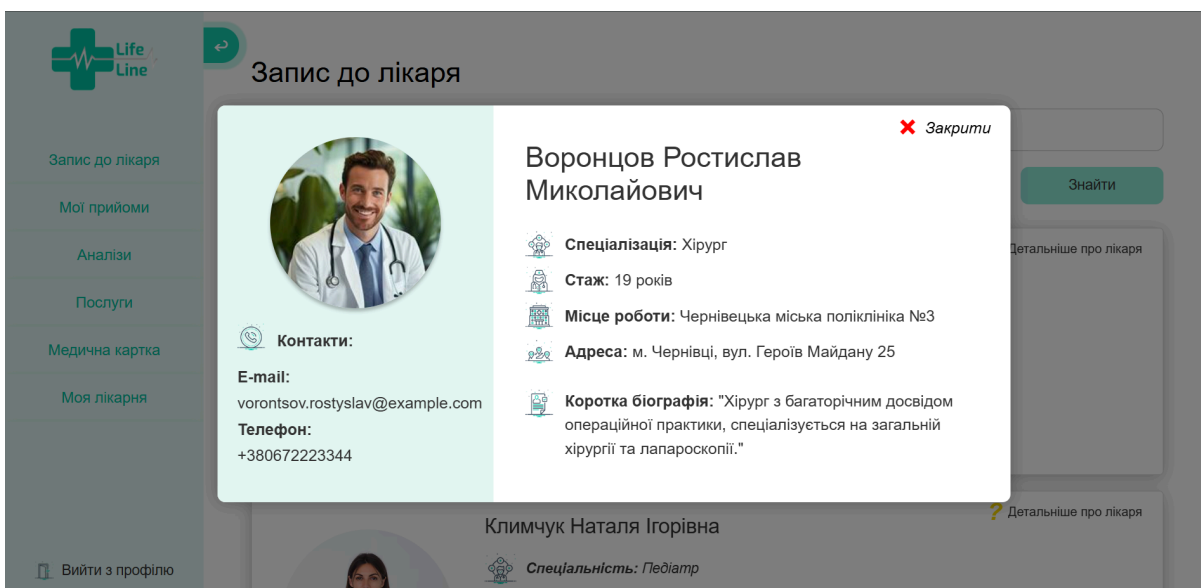

Рисунок Д.7 – Модальне вікно підтвердження запису

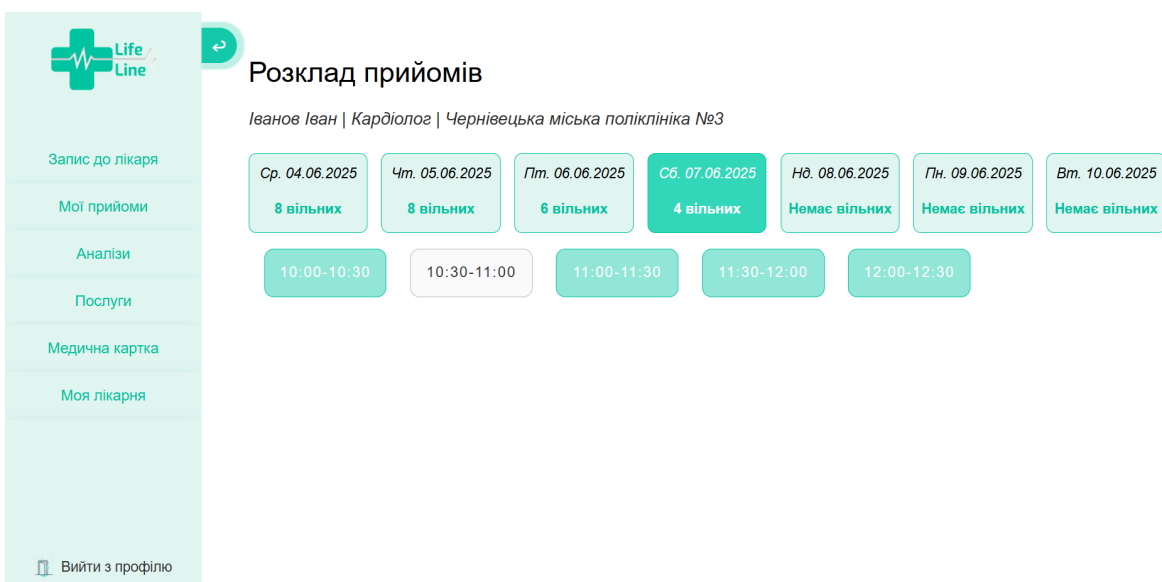

Рисунок Д.8 – Сторінка зі всіма прийомами пацієнта

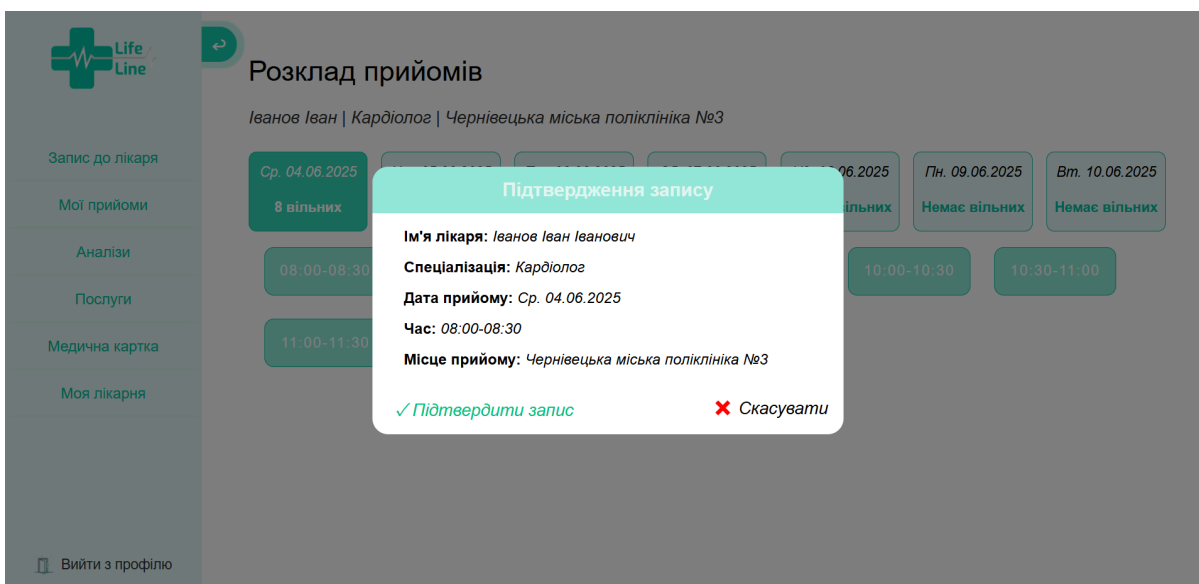

Рисунок Д.9 – Модальне вікно скасування прийому

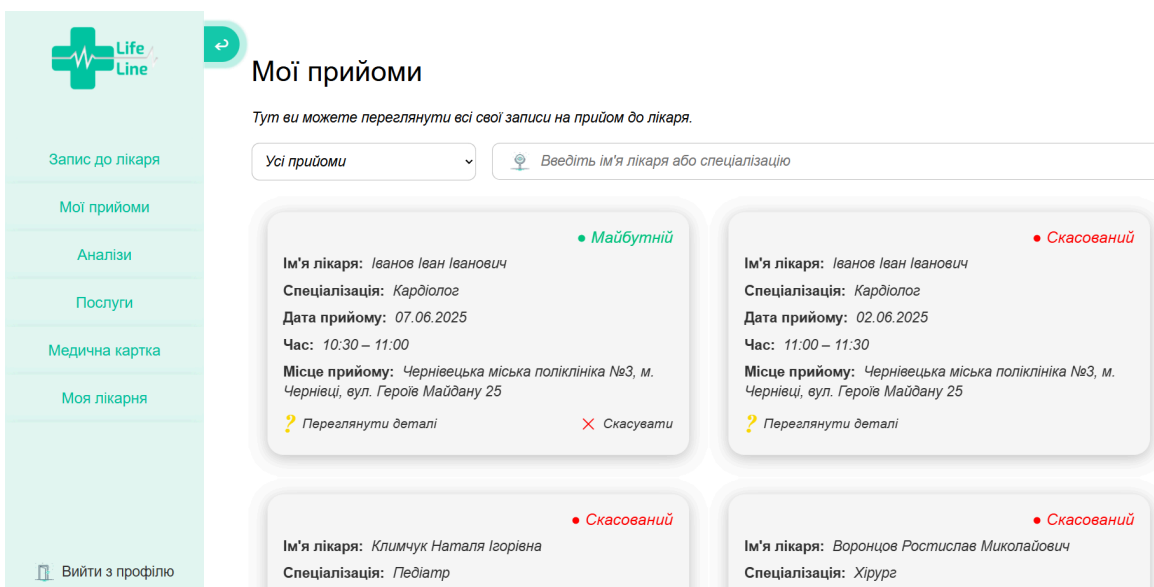

Рисунок Д.10 – Сторінка з послугами пацієнта

Life Line

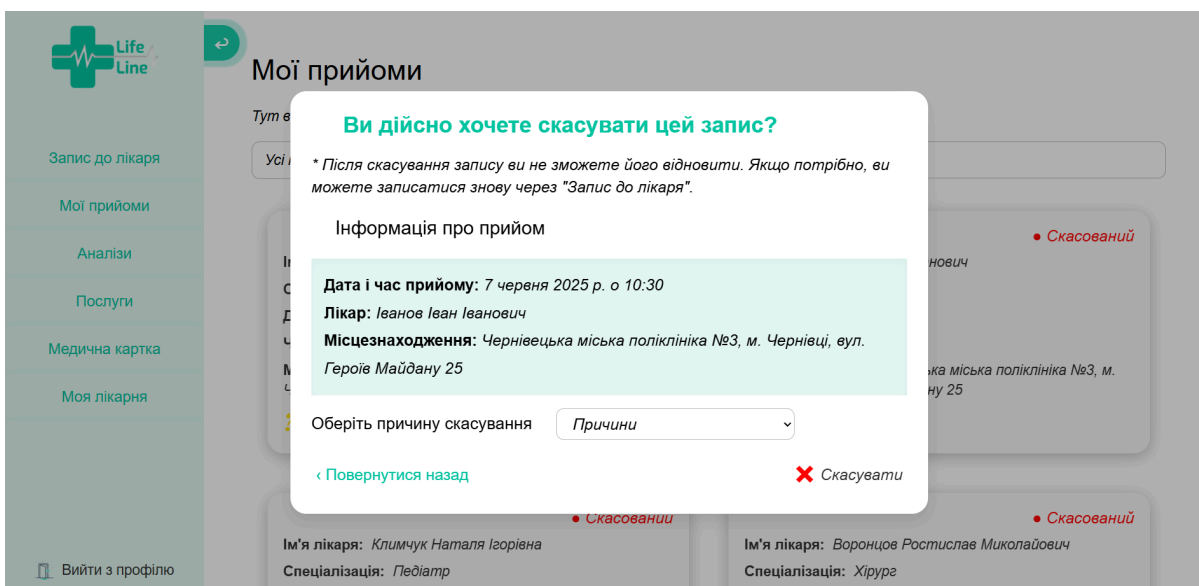
Деталі аналізу

Біохімічний аналіз крові Дата проведення: 23.05.2025

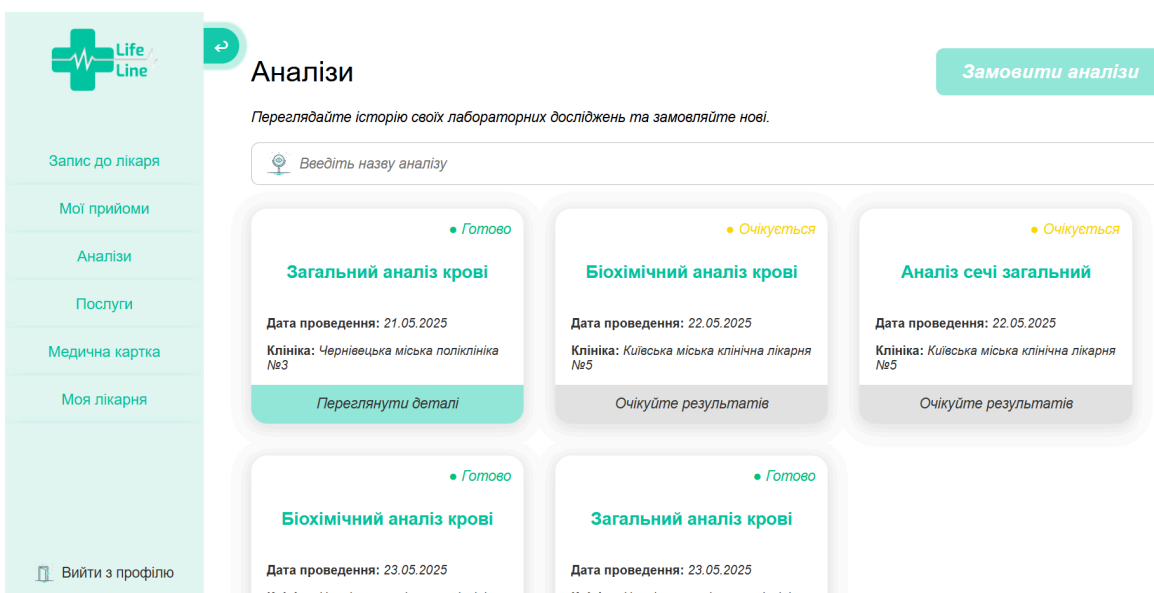
Відповідаючий лікар: Ковальчук Олександр Володимирович Місце проведення: Чернівецька міська поліклініка №3

Результати

Глюкоза: 5.3 ммоль/л Загальний білок: 72 г/л Аланінамінотрансфераза (АЛТ): 25 Од/л
 Аспартатамінотрансфераза (АСТ): 22 Од/л Білірубін загальний: 12.5 мкмоль/л Креатинін: 85 мкмоль/л
 Сечовина: 5.3 ммоль/л Холестерин загальний: 4.9 ммоль/л

[Переглянути PDF](#)

Коментар лікаря

Усі показники в межах норми. Рекомендується повторне обстеження через 6 місяців або за показаннями.

[Повернутися назад до списку аналізів](#)

Вийти з профілю

Рисунок Д.11 – Сторінка з результатами послуги

Life Line

Замовлення лабораторних аналізів

Оберіть потрібний аналіз, вкажіть зручне місце та час для проходження.

Введіть назву аналізу

Місто Лікарня Сортувати за

| Назва аналізу | Назва лабораторії | Адреса лабораторії | Ціна | |
|------------------------------------------|-----------------------------------|-------------------------------------|---------|--------------------------|
| Загальний аналіз крові | Чернівецька міська поліклініка №3 | м. Чернівці, вул. Героїв Майдану 25 | 200 грн | Замовити |
| Біохімічний аналіз крові | Чернівецька міська поліклініка №3 | м. Чернівці, вул. Героїв Майдану 25 | 350 грн | Замовити |
| Глюкоза крові | Чернівецька міська поліклініка №3 | м. Чернівці, вул. Героїв Майдану 25 | 180 грн | Замовити |
| Тест на тиреотропний гормон (ТТГ) | Чернівецька міська поліклініка №3 | м. Чернівці, вул. Героїв Майдану 25 | 300 грн | Замовити |

Вийти з профілю

Рисунок Д.12 – Сторінка для замовлення послуги



Рисунок Д.13 – Модальне вікно замовлення послуги



Рисунок Д.14 – Медична картка пацієнта

Life Line

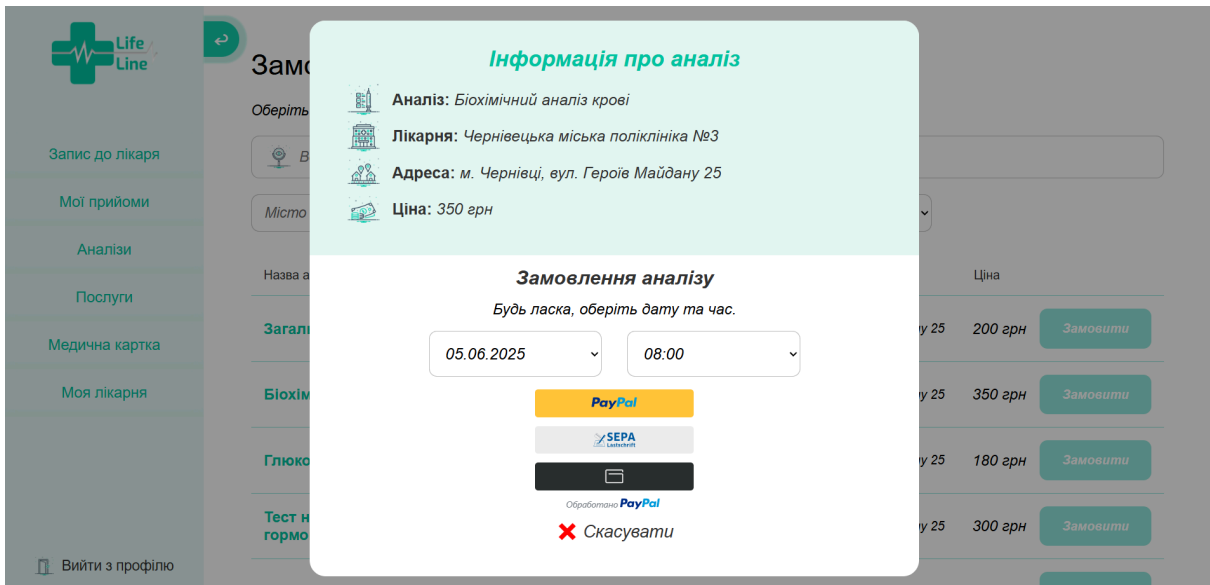
Редагування профілю

Оновіть вашу персональну інформацію, щоб ми могли краще піклуватися про вас.

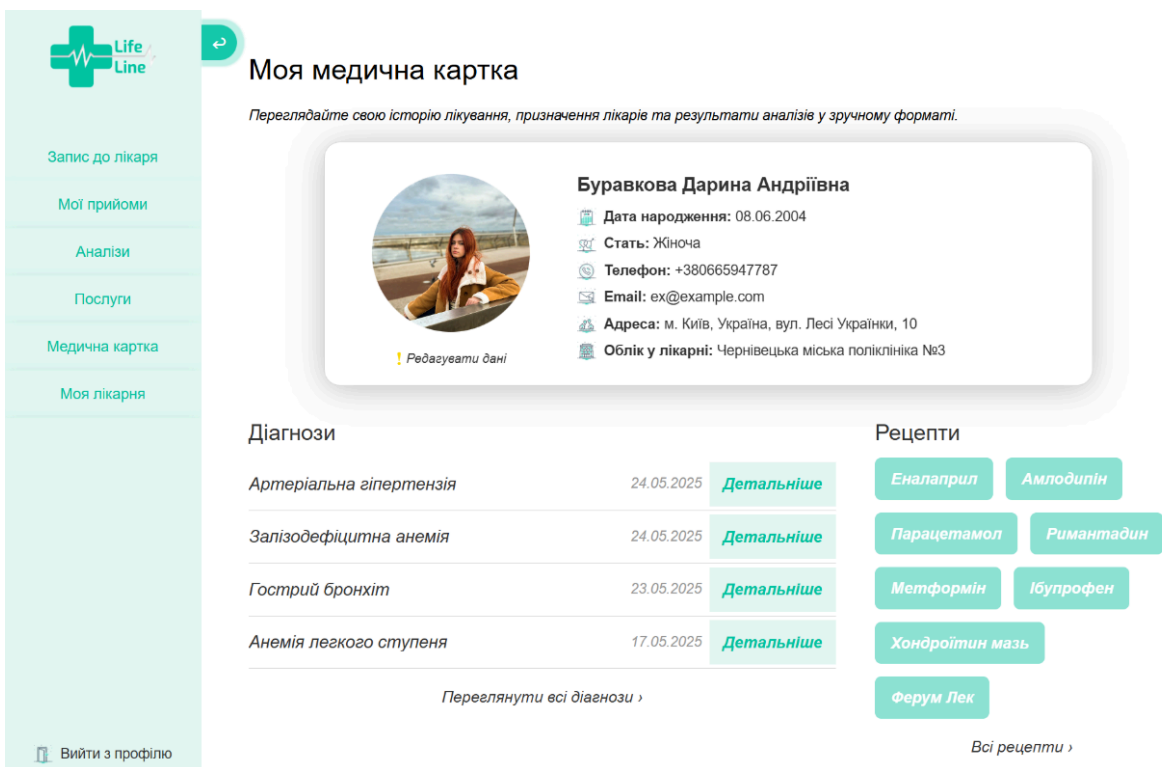
Прізвище: Буравкова

Ім'я: Дарина

По батькові: Андрієна

Дата народження: 08.06.2004

Стать: Жіноча

Контактна інформація

Електронна пошта: ex@example.com

Номер телефону: +380665947787

Адреса проживання: м. Київ, Україна, вул. Лесі Українки, 10

Інформація про здоров'я

Група крові: O(I) Rh+

Хронічні захворювання: Не виявлено

Алергії: Не виявлено

Змінити фото

Змінити пароль

Зберегти зміни

Вийти з профілю

Рисунок Д.15 – Сторінка редагування даних пацієнта

Life Line

Дата народження: 08.06.2004

Стать: Жіноча

Контактна інформація

Електронна пошта: ex@example.com

Номер телефону: +380665947787

Адреса проживання: м. Київ, Україна, вул. Лесі Українки, 10

Інформація про здоров'я

Група крові: O(I) Rh+

Хронічні захворювання: Не виявлено

Алергії: Не виявлено

Змінити фото

Зміна паролю

Старий пароль:

Новий пароль:

* Пароль має містити щонайменше 8 символів, одну велику літеру, одну малу літеру та одну цифру.

Підтвердити пароль:

✓ Змінити пароль

✗ Скасувати

Змінити пароль

Зберегти зміни

Вийти з профілю

Рисунок Д.16 – Модальне вікно зміни паролю

Мої діагнози

Переглядайте історію ваших діагнозів, встановлених лікарями, та їх актуальний стан.

Виберіть діапазон Введіть назву діагнозу

| | | |
|-----------------------------------------------------------------------------------|-----------------------------------------------------------------------------------------------|----------------------------------------------------------------------------------|
| Дата встановлення: 24.05.2025 Артеріальна гіпертензія Деталі хвороби | Дата встановлення: 24.05.2025 Залізодефіцитна анемія Деталі хвороби | Дата встановлення: 23.05.2025 Гострий бронхіт Деталі хвороби |
| Дата встановлення: 17.05.2025 Анемія легкого ступеня Деталі хвороби | Дата встановлення: 01.04.2025 Остеохондроз шийного відділу хребта Деталі хвороби | Дата встановлення: 05.01.2025 Цукровий діабет 2 типу Деталі хвороби |

Рисунок Д.17 – Сторінка з діагнозами пацієнта

Залізодефіцитна анемія Дата встановлення: 24.05.2025

Лікар: Ковальчук Олександр Володимирович

Заклад: Чернівецька міська поліклініка №3

Призначені препарати
Феррофольгамма

[Повернутися назад](#)

Записи лікаря

Рекомендації:
– Залізовмісні препарати, дієта багата на залізо, контроль рівня гемоглобіну

Рисунок Д.18 – Сторінка з деталями хвороби

Мої рецепти

Ваші активні та попередні рецепти, призначені лікарями.

Активні рецепти

| | | | | |
|--|------------------------|------------------------|--------------------|----------------------------|
| | Ібупрофен | Призначено: 01.04.2025 | Діє до: 01.08.2025 | Детальніше |
| | Еналаприл | Призначено: 24.05.2025 | Діє до: 01.08.2025 | Детальніше |
| | Омепразол | Призначено: 24.05.2025 | Діє до: 01.08.2025 | Детальніше |
| | Феррофольгамма | Призначено: 24.05.2025 | Діє до: 31.07.2025 | Детальніше |
| | Ферум Лек | Призначено: 17.05.2025 | Діє до: 01.07.2025 | Детальніше |
| | Фолієва кислота | Призначено: 17.05.2025 | Діє до: 01.06.2025 | Детальніше |
| | Римантадин | Призначено: 20.12.2024 | Діє до: 20.05.2025 | Детальніше |

Рисунок Д.19 – Сторінка зі списком всіх рецептів пацієнта

Мої рецепти

Ваші активні та попередні рецепти, призначені лікарями.

Активні

Інформація про препарат

Ібупрофен

- Форма випуску:** Таблетка
- Дозування:** 400 мг
- Частота прийому:** До 3 разів на день
- Особливі вказівки:**
 - Приймати 1 таблетку після їжі у разі болю

[Переглянути PDF](#) ✖ Закрити

| | | | | |
|--|------------------------|------------------------|--------------------|----------------------------|
| | Ібупрофен | Призначено: 01.04.2025 | Діє до: 01.08.2025 | Детальніше |
| | Еналаприл | Призначено: 24.05.2025 | Діє до: 01.08.2025 | Детальніше |
| | Омепразол | Призначено: 24.05.2025 | Діє до: 01.08.2025 | Детальніше |
| | Феррофольгамма | Призначено: 24.05.2025 | Діє до: 31.07.2025 | Детальніше |
| | Ферум Лек | Призначено: 17.05.2025 | Діє до: 01.07.2025 | Детальніше |
| | Фолієва кислота | Призначено: 17.05.2025 | Діє до: 01.06.2025 | Детальніше |
| | Римантадин | Призначено: 20.12.2024 | Діє до: 20.05.2025 | Детальніше |

Рисунок Д.20 – Модальне вікно інформації про рецепт



Рисунок Д.21 – PDF файл рецепту



Рисунок Д.22 – Сторінка з деталями лікарні

Life Line

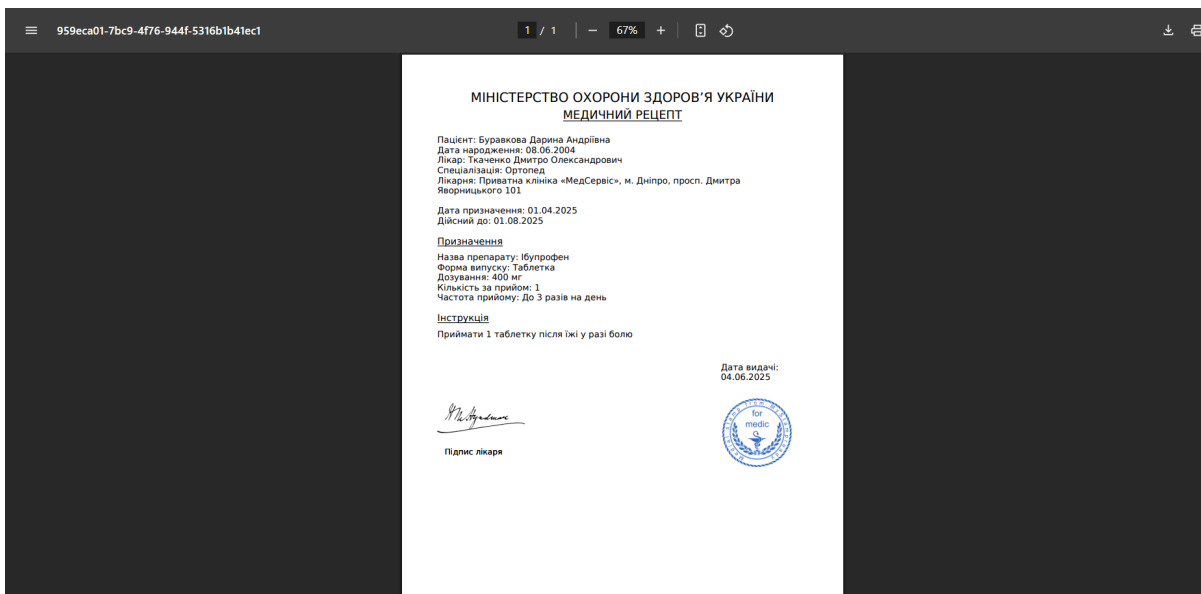
Запис до лікаря

Мої прийоми

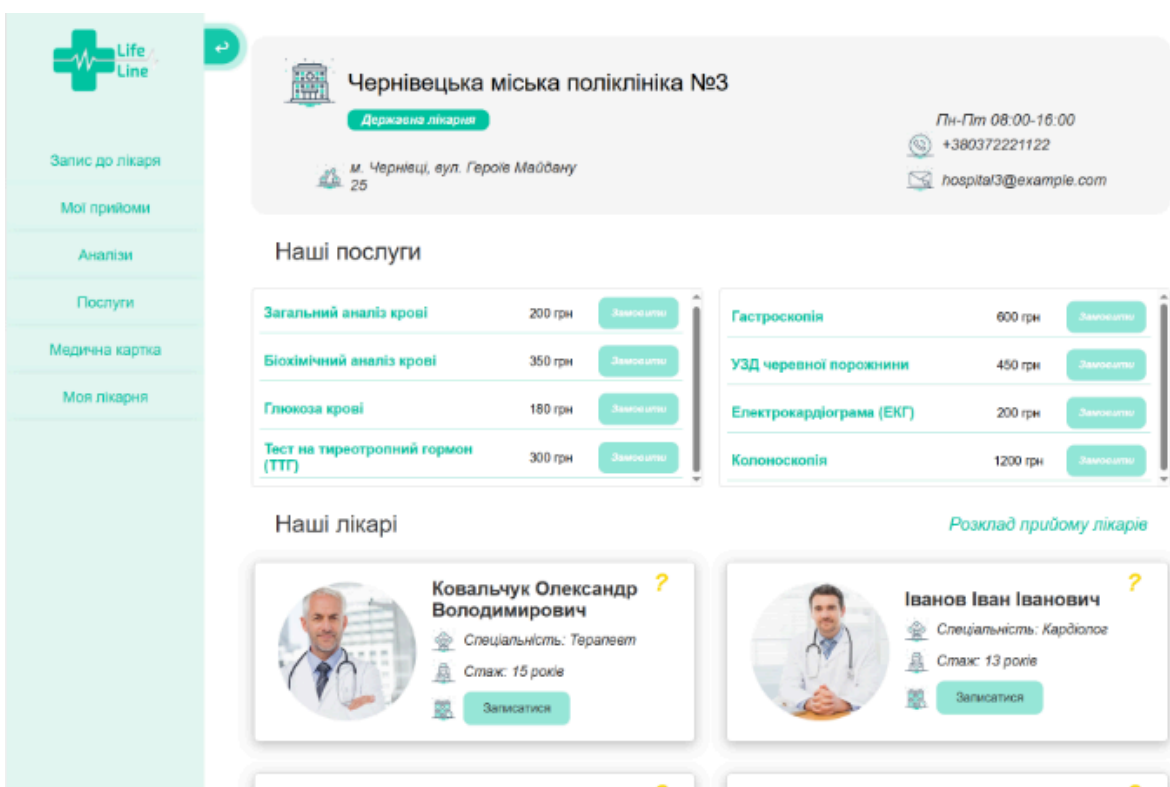
Аналізи

Послуги

Медична картка

Моя лікарня

Вийти з профілю

Чернівецька міська поліклініка №3
Державна лікарня

м. Чернівці, вул. Героїв Майдану 25

Пн-Пт 08:00-16:00
+380372221122
hospital3@example.com

Нижче представлений графік прийому лікарів на поточний тиждень.

| | Понеділок | Вівторок | Середа | Четвер | П'ятниця | Субота | Неділя |
|-----------------|---------------|---------------|---------------|---------------|---------------|---------------|--------|
| Ковальчук О.В. | | | | | | | |
| Іванов І.І. | 09:30 - 13:30 | 13:00 - 16:30 | 08:00 - 12:00 | 08:30 - 12:30 | 13:30 - 16:30 | 10:00 - 12:30 | |
| Лисенко М.П. | | | | | | | |
| Кошовалець І.І. | | | | | | | |
| Федорчук І.В. | | | | | | | |
| Дубровін О.І. | | | | | | | |
| Климчук Н.І. | | | | | | | |
| Воронцов Р.М. | | | | | | | |

Хочете знайти лікаря за спеціальністю?

[Записатися до лікаря](#)

[Повернутися назад до списку аналізів](#)

Рисунок Д.23 – Сторінка з розкладом прийому лікарів

Life Line

Пацієнти

Прийоми

Послуги

Моя лікарня

Вийти з профілю

Вітаємо, Ковальчук Олександр!

Зарєструвати пацієнта

Всі прийоми

Назначити прийом

Ковальчук Олександр Володимирович [? Детальніше](#)

Спеціальність: Терапевт

Лікарня: Чернівецька міська поліклініка №3

Місто: м. Чернівці, вул. Героїв Майдану 25

Email: doc@example.com

Телефон: +380501112233

Нижче представлений графік роботи на поточний тиждень.

| | Понеділок | Вівторок | Середа | Четвер | П'ятниця | Субота | Неділя |
|----------------|-----------|----------|---------------|---------------|---------------|--------|--------|
| Ковальчук О.В. | | | 09:00 - 12:30 | 09:00 - 12:30 | 12:00 - 15:30 | | |

Рисунок Д.24 – Головна сторінка лікаря

Пацієнти Зареєструвати пацієнта

Переглядайте список пацієнтів, яких веде лікар, та їх основну інформацію.

Виберіть діапазон Введіть ПІБ пацієнта

| ПІБ пацієнта | Дата народження | Email | |
|-------------------------------|-----------------|-------------------------------|----------------------------|
| Вилкул Олена Максимівна | 18.08.1982 | pattt@example.com | Переглянути медичну картку |
| Ткач Володимир Артемович | 30.12.1975 | tkach@example.com | Переглянути медичну картку |
| Свириденко Ганна Миколаївна | 06.09.1966 | svyrydenko.ganna@gmail.com | Переглянути медичну картку |
| Гончар Наталія Геннадіївна | 14.01.1999 | natalia.gonchar@example.com | Переглянути медичну картку |
| Кириченко Антон Олександрович | 29.08.2006 | kyrychenko06@gmail.com | Переглянути медичну картку |
| Буравкова Дарина Андріївна | 08.06.2004 | ex@example.com | Переглянути медичну картку |
| Бондаренко Сергій Тарасович | 13.06.1997 | serhii.bondarenko@example.com | Переглянути медичну картку |

Вийти з профілю

Рисунок Д.25 – Сторінка зі списком пацієнтів лікаря

Пацієнти Зареєструвати пацієнта

Переглядайте список пацієнтів, яких веде лікар, та їх основну інформацію.

Виберіть діапазон Введіть ПІБ пацієнта

Реєстрація пацієнта

ПІБ:

Email:

Пароль:

✖ Скасувати
Зареєструвати

| ПІБ пацієнта | Дата народження | Email | |
|-------------------------------|-----------------|-------------------------------|----------------------------|
| Вилкул Олена Максимівна | 18.08.1982 | pattt@example.com | Переглянути медичну картку |
| Ткач Володимир Артемович | 30.12.1975 | tkach@example.com | Переглянути медичну картку |
| Свириденко Ганна Миколаївна | 06.09.1966 | svyrydenko.ganna@gmail.com | Переглянути медичну картку |
| Гончар Наталія Геннадіївна | 14.01.1999 | natalia.gonchar@example.com | Переглянути медичну картку |
| Кириченко Антон Олександрович | 29.08.2006 | kyrychenko06@gmail.com | Переглянути медичну картку |
| Буравкова Дарина Андріївна | 08.06.2004 | ex@example.com | Переглянути медичну картку |
| Бондаренко Сергій Тарасович | 13.06.1997 | serhii.bondarenko@example.com | Переглянути медичну картку |

Вийти з профілю

Рисунок Д.26 – Модальне вікно реєстрації пацієнта

Медична картка Назначити прийом

Вилкул Олена Максимівна ! Редагувати дані

Немає фото

Дата народження 18.08.1982
Стать Жіноча
Телефон +380501234567
Email patt@example.com
Адреса м. Чернівці, Україна, вулиця Академіка Вавилова, 8
Облік у лікарні Чернівецька міська поліклініка №3

Інформація про здоров'я

Група крові: AB(IV) Rh+ Алергії: Не виявлено Хронічні захворювання: Не виявлено

Діагнози **Рецепти** + Додати

Введіть назву діагнозу

Дата встановлення: 24.05.2025

Гострий риносинусит

Деталі хвороби

Вийти з профілю

Рисунок Д.27 – Медична картка пацієнта для лікаря

Запис на прийом Назначити прийом

Оберіть пацієнта

Введіть ПІБ пацієнта

Оберіть дату

05.06.2025

| | | | |
|-------------|-------------|-------------|-------------|
| 09:00-09:30 | 09:30-10:00 | 10:00-10:30 | 10:30-11:00 |
| 11:00-11:30 | 11:30-12:00 | 12:00-12:30 | |

Обрані дані: Вилкул Олена Максимівна, 09:00-09:30

Додати коментар до запису?

Ваш коментар...

✗ Скасувати ✓ Створити + Додати

Вийти з профілю

Введіть назву діагнозу

Рисунок Д.28 – Модальне вікно запису пацієнта на прийом

Прийоми на сьогодні Всі прийоми

Введіть ім'я пацієнта

Майбутній

Ім'я пацієнта: Гончар Наталія Генадіївна
Дата прийому: 04.06.2025
Час: 09:00 – 09:30
Місце прийому: Чернівецька міська поліклініка №3, м. Чернівці, вул. Героїв Майдану 25
Внести дані Скасувати

Майбутній

Ім'я пацієнта: Коваленко Марія Олексіївна
Дата прийому: 04.06.2025
Час: 09:30 – 10:00
Місце прийому: Чернівецька міська поліклініка №3, м. Чернівці, вул. Героїв Майдану 25
Внести дані Скасувати

Майбутній

Ім'я пацієнта: Ткач Володимир Артемович
Дата прийому: 04.06.2025
Час: 12:00 – 12:30
Місце прийому: Чернівецька міська поліклініка №3, м. Чернівці, вул. Героїв Майдану 25

Вийти з профілю

Рисунок Д.29 – Сторінка з прийомами лікаря на поточний день

Прийоми Створити прийом

Введіть ПІБ пацієнта

Виберіть діапазон Усі прийоми

| Дата прийому | Час прийому | ПІБ пацієнта | Статус | |
|--------------|---------------|----------------------------|-------------|------------------|
| 05.06.2025 | 09:00 – 09:30 | Вилкул Олена Максимівна | Заплановано | Внести дані |
| 04.06.2025 | 12:00 – 12:30 | Ткач Володимир Артемович | Минулий | ? Деталі прийому |
| 04.06.2025 | 09:30 – 10:00 | Коваленко Марія Олексіївна | Минулий | ? Деталі прийому |
| 04.06.2025 | 09:00 – 09:30 | Гончар Наталія Генадіївна | Минулий | ? Деталі прийому |
| 31.05.2025 | 10:00 – 10:30 | Гончар Наталія Генадіївна | Минулий | ? Деталі прийому |
| 31.05.2025 | 09:30 – 10:00 | Гончар Наталія Генадіївна | Минулий | ? Деталі прийому |
| 31.05.2025 | 09:00 – 09:30 | Вилкул Олена Максимівна | Минулий | ? Деталі прийому |
| 04.06.2025 | 12:00 – 12:30 | Ткач Володимир Артемович | Минулий | ? Деталі прийому |

Вийти з профілю

Рисунок Д.30 – Сторінка зі всіма прийомами лікаря



Рисунок Д.31 – Сторінка для внесення деталей прийому



Рисунок Д.32 – Модальне вікно для встановлення діагнозу

Створення препарату

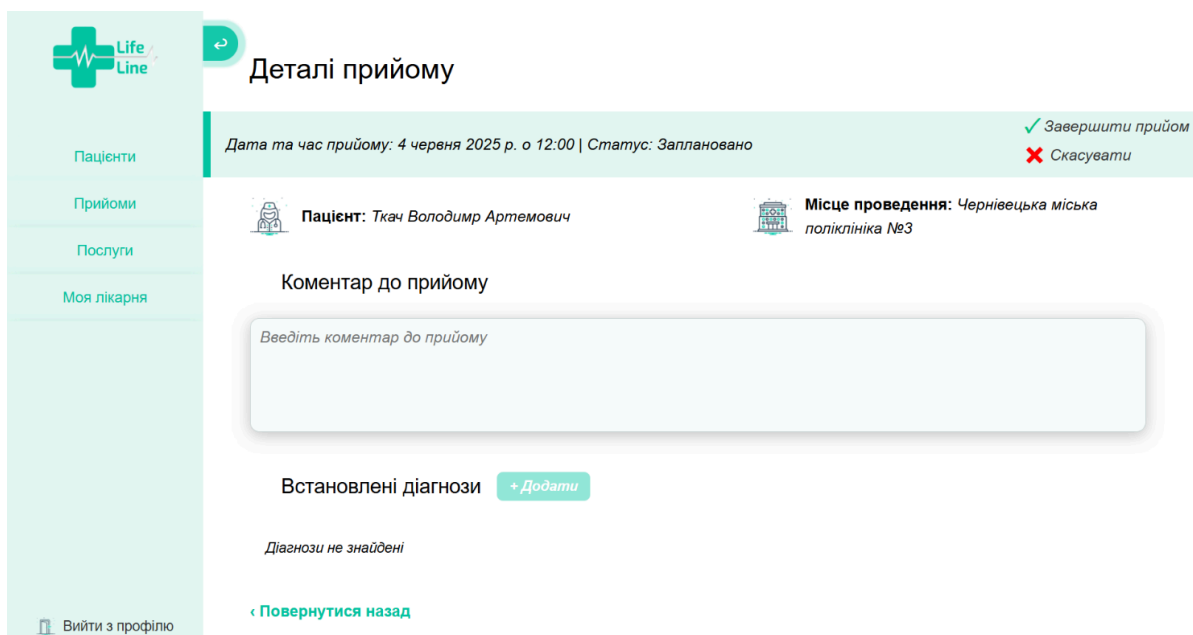
Дата та час прийому: 4 червня 2025 р. о 12:00 | Статус: Заплановано

✓ Завершити прийом
✗ Скасувати

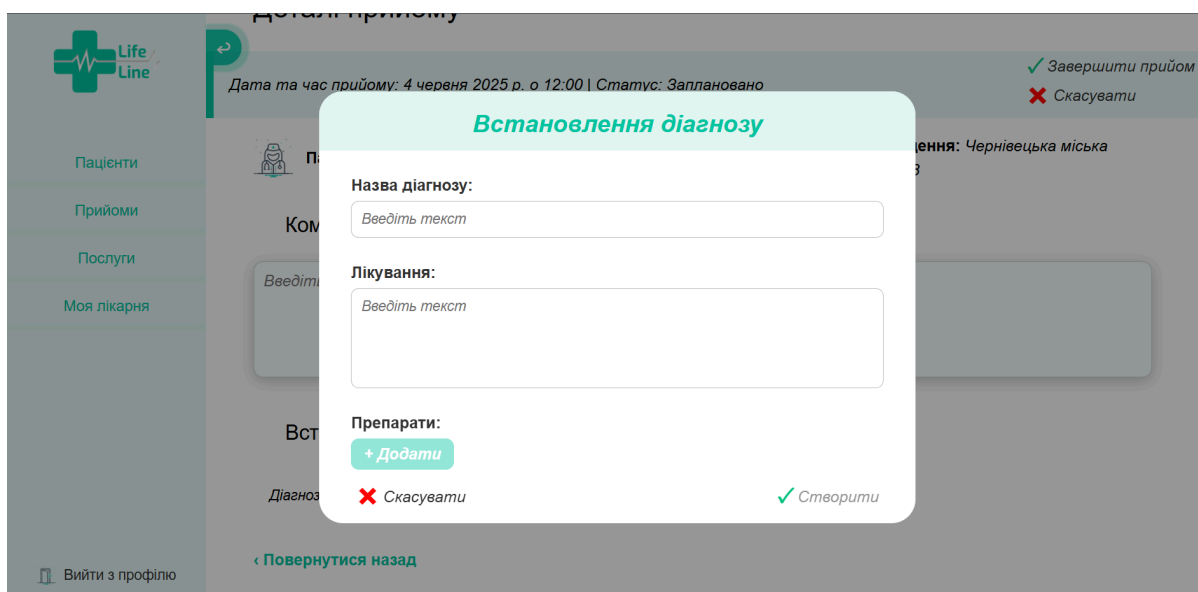
Назва препарату:

Форма випуску:

Дозування:

Кількість на прийом:

Особливі вказівки:

Частота прийому:

Термін дії рецепту:

✗ Скасувати ✓ Додати

[Повернутися назад](#)

Вийти з профілю

Рисунок Д.33 – Модальне вікно для створення препарату

Послуги

Введіть ПІБ пацієнта

Виберіть діапазон Усі типи

| Послуга | ПІБ пацієнта | Дата | Час | |
|--------------------------|-------------------|------------|---------------|-------------------------|
| УЗД черевної порожнини | Буравкова Дарина | 27.05.2025 | 08:45 - 09:15 | ? Переглянути результат |
| Гастроскопія | Буравкова Дарина | 27.05.2025 | 08:45 - 09:15 | Додати результат |
| Гастроскопія | Сидоренко Миколай | 24.05.2025 | 09:30 - 10:00 | Додати результат |
| УЗД черевної порожнини | Буравкова Дарина | 24.05.2025 | 10:00 - 10:30 | Додати результат |
| Загальний аналіз крові | Дарина Буравкова | 23.05.2025 | 08:10 - 08:20 | ? Переглянути результат |
| Біохімічний аналіз крові | Дарина Буравкова | 23.05.2025 | 08:20 - 08:30 | ? Переглянути результат |
| Гастроскопія | Буравкова Дарина | 22.05.2025 | 08:45 - 09:15 | ? Переглянути |

Вийти з профілю

Рисунок Д.34 – Сторінка зі всіма наданими послугами лікаря



Рисунок Д.35 – Сторінка для внесення результатів послуги



Рисунок Д.36 – Сторінка з деталями лікарні для лікаря

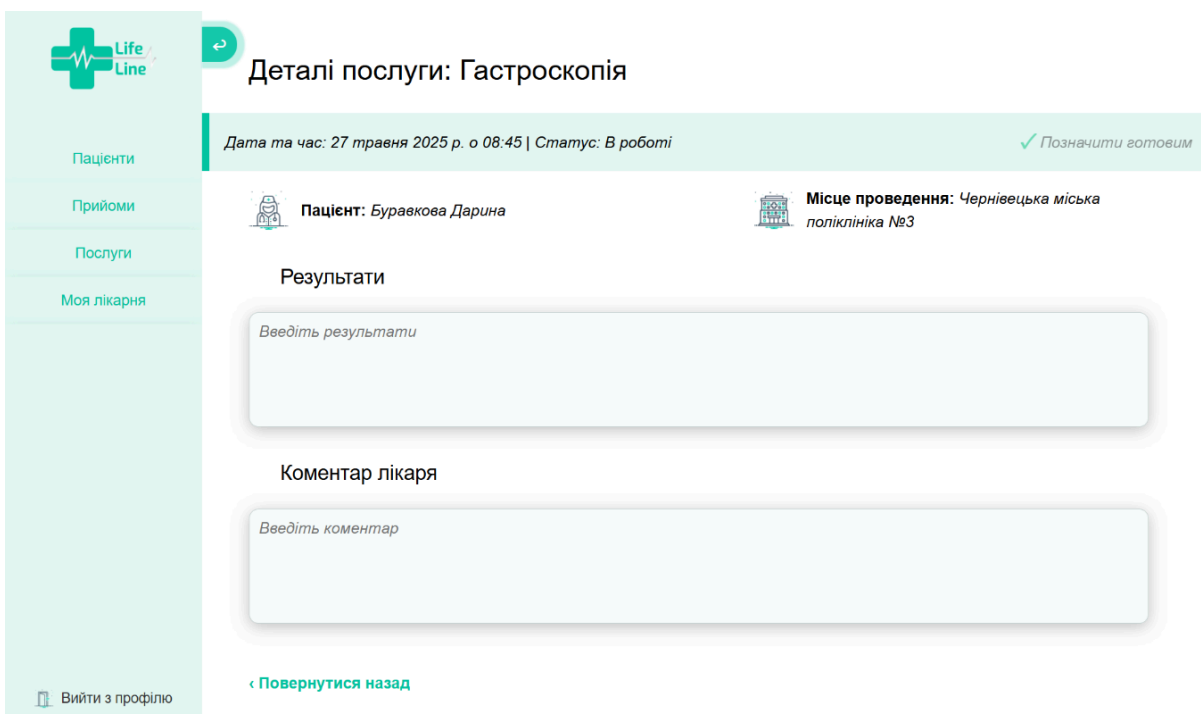

Рисунок Д.37 – Головна сторінка адміністратора

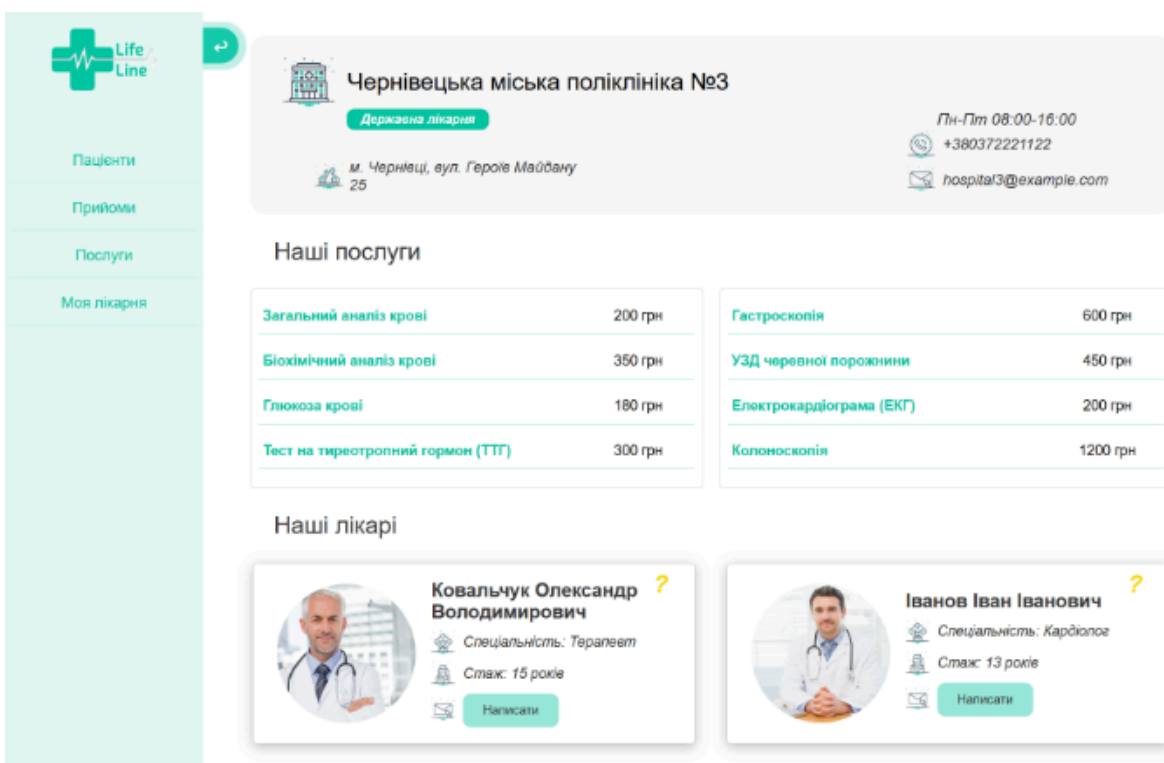

Рисунок Д.38 – Модальне вікно редагування даних адміна

Персонал Зареєструвати робітника

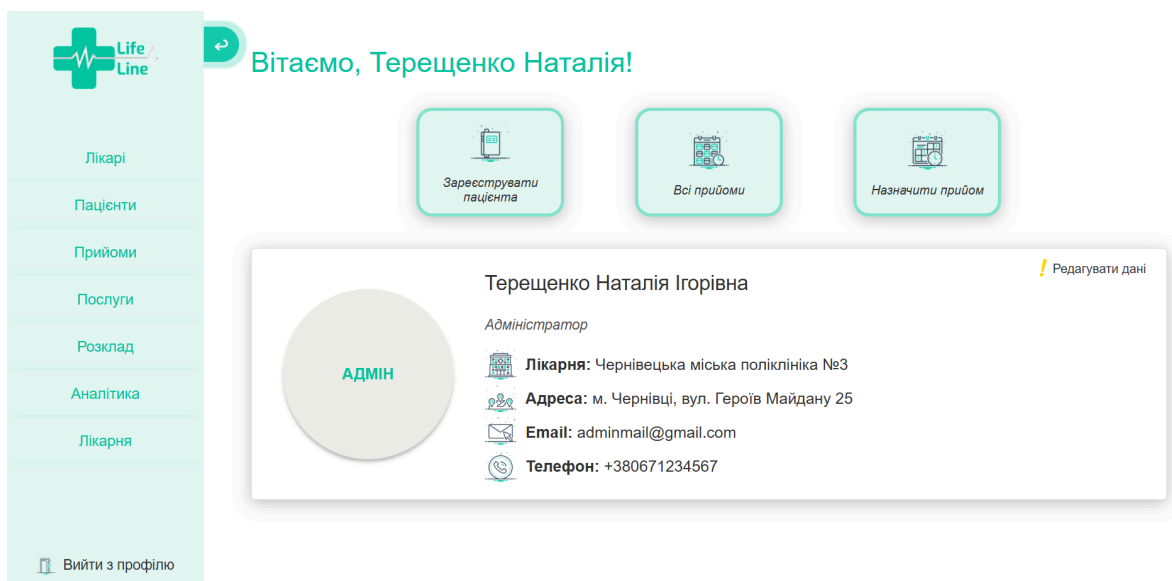
Лікарі Медичний персонал

Категорія лікаря

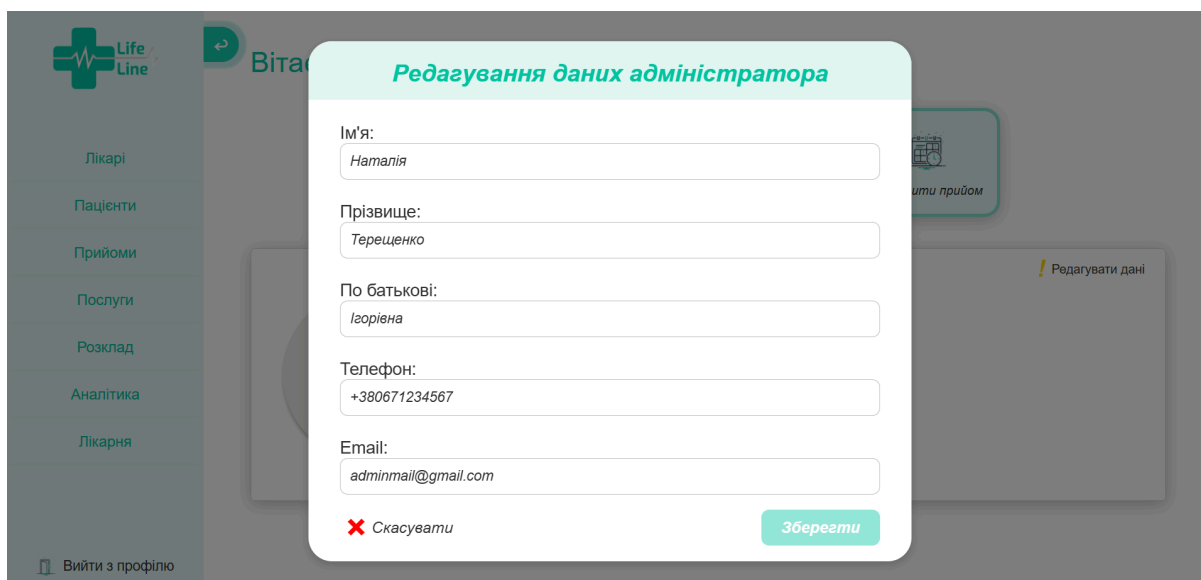
| ПІБ лікаря | Спеціалізація | Email | |
|-----------------------------------|---------------|---------------------------------|-----------------|
| Ковальчук Олександр Володимирович | Терапевт | doc@example.com | Редагувати дані |
| Іванов Іван Іванович | Кардіолог | ivanov@example.com | Редагувати дані |
| Лисенко Марта Петрієна | Кардіолог | lysenko.marta@example.com | Редагувати дані |
| Коновалець Ілона Ігорівна | Невролог | il.konovalets@gmail.com | Редагувати дані |
| Федорчук Ілля Володимирович | Невролог | fedorchuk.illia@example.com | Редагувати дані |
| Дубровін Олександр Іванович | Офтальмолог | dubrovin.alex@example.com | Редагувати дані |
| Климчук Наталя Ігорівна | Педіатр | klymchuk.natalia@example.com | Редагувати дані |
| Воронцов Ростислав Миколайович | Хірург | vorontsov.rostyslav@example.com | Редагувати дані |

Вийти з профілю

Рисунок Д.39 – Сторінка зі всім персоналом лікарні

Реєстрація працівника

ПІБ:

Email:

Пароль:

Тип користувача:

✗ Скасувати Зареєструвати

Рисунок Д.40 – Модальне вікно реєстрації працівника



Редагування профілю

Оновіть інформацію про користувача

Лікарі

Пацієнти

Прийоми

Послуги

Розклад

Аналітика

Лікарня

Прізвище:

Ім'я:

По батькові:

Email:

Номер телефону:

Спеціалізація:

Номер офісу:

Номер кабінету:

Початок роботи:

Біографія:

Має понад 15 років досвіду в галузі внутрішніх хвороб. Займається діагностикою та лікуванням хронічних захворювань, профілактикою та підтримкою здоров'я дорослого населення.



Змінити фото

✘ Видалити працівника

Зберегти зміни

Вийти з профілю

Рисунок Д.41 – Сторінка редагування даних лікаря



Пацієнти

Зареєструвати пацієнта

Переглядайте список пацієнтів лікарні та їх основну інформацію.

Виберіть діапазон

| ПІБ пацієнта | Дата народження | Email | |
|-------------------------------|-----------------|-------------------------------|--------------------------------------------|
| Вилкул Олена Максимівна | 18.08.1982 | pattt@example.com | Переглянути медичну картку |
| Ткач Володимир Артемович | 30.12.1975 | tkach@example.com | Переглянути медичну картку |
| Свириденко Ганна Миколаївна | 06.09.1966 | svyrydenko.ganna@gmail.com | Переглянути медичну картку |
| Гончар Наталія Генадіївна | 14.01.1999 | natalia.gonchar@example.com | Переглянути медичну картку |
| Кириченко Антон Олександрович | 29.08.2006 | kyrychenko06@gmail.com | Переглянути медичну картку |
| Буравкова Дарина Андріївна | 08.06.2004 | ex@example.com | Переглянути медичну картку |
| Бондаренко Сергій Тарасович | 13.06.1997 | serhii.bondarenko@example.com | Переглянути медичну картку |

Вийти з профілю

Рисунок Д.42 – Сторінка зі всіма пацієнтами лікарні

Прийоми Створити прийом

Введіть ПІБ пацієнта

Усі прийоми | Лікар | Виберіть діапазон

| Дата прийому | Час прийому | ПІБ лікаря | ПІБ пацієнта | Статус | |
|--------------|---------------|--------------------------|----------------------------|-------------|------------------|
| 07.06.2025 | 10:30 – 11:00 | Іванов Іван Іванович | Буравкова Дарина Андріївна | Заплановано | ? Деталі прийому |
| 05.06.2025 | 09:00 – 09:30 | Ковальчук Олександр В... | Вилкул Олена Максимівна | Заплановано | ? Деталі прийому |
| 04.06.2025 | 12:00 – 12:30 | Ковальчук Олександр В... | Ткач Володимир Артемович | Минулий | ? Деталі прийому |
| 04.06.2025 | 09:30 – 10:00 | Ковальчук Олександр В... | Коваленко Марія Олексіївна | Минулий | ? Деталі прийому |
| 04.06.2025 | 09:00 – 09:30 | Ковальчук Олександр В... | Гончар Наталія Генадіївна | Минулий | ? Деталі прийому |
| 02.06.2025 | 11:00 – 11:30 | Іванов Іван Іванович | Буравкова Дарина Андріївна | Скасовано | ? Деталі прийому |
| 31.05.2025 | 10:00 – 10:30 | Ковальчук Олександр В... | Гончар Наталія Генадіївна | Минулий | ? Деталі прийому |
| 31.05.2025 | 09:30 – 10:00 | Ковальчук Олександр В... | Гончар Наталія Генадіївна | Минулий | ? Деталі прийому |

Вийти з профілю

Рисунок Д.43 – Сторінка зі всіма прийомами в лікарні

Запис на прийом Створити прийом

Оберіть лікаря | Оберіть пацієнта | Оберіть дату

Введіть ПІБ лікаря | Введіть ПІБ пацієнта | 05.06.2025

Ковальчук Олександр Володимирович
Іванов Іван Іванович
 Лисенко Марта Петрівна
 Коновалець Ілона Ігорівна

Гармаш Оксана Віталіївна 24.10.1998

08:30-09:00 | 09:00-09:30
09:30-10:00 | 10:00-10:30
 10:30-11:00 | 11:00-11:30

Обрані дані: Іванов Іван Іванович, Гармаш Оксана Віталіївна, 09:30-10:00

Додати коментар до запису?

Ваш коментар...

✗ Скасувати ✓ Створити

Вийти з профілю

Рисунок Д.44 – Модальне вікно запису пацієнта на прийом адміністратором

Послуги Список послуг

Аналізи Послуги

Виберіть діапазон

| Назва | Лікар | Пацієнт | Дата | Час | |
|--------------------------|---------------------|------------------|------------|---------------|----------------------------|
| Загальний аналіз крові | Олександр Ковальчук | Максим Мельник | 09.06.2025 | 08:00 – 08:30 | Детальніше |
| Біохімічний аналіз крові | Олександр Ковальчук | Дарина Бураєкова | 23.05.2025 | 08:20 – 08:30 | Детальніше |
| Загальний аналіз крові | Олександр Ковальчук | Дарина Бураєкова | 23.05.2025 | 08:10 – 08:20 | Детальніше |
| Біохімічний аналіз крові | Олена Петренко | Дарина Бураєкова | 22.05.2025 | 08:00 – 08:10 | Детальніше |
| Аналіз сечі загальний | Олена Петренко | Дарина Бураєкова | 22.05.2025 | 08:00 – 08:10 | Детальніше |
| Загальний аналіз крові | Олександр Ковальчук | Дарина Бураєкова | 21.05.2025 | 08:20 – 08:30 | Детальніше |

Вийти з профілю

Рисунок Д.45 – Сторінка зі всіма наданими послугами у лікарні

Послуги лікарні Створити послугу

Аналізи Послуги

| Назва | Лікар | |
|------------------------------------------|-----------------------------------|--------------------------------------------------|
| Загальний аналіз крові | Ковальчук Олександр Володимирович | Розклад Видалити |
| Біохімічний аналіз крові | Ковальчук Олександр Володимирович | Розклад Видалити |
| Глюкоза крові | Ковальчук Олександр Володимирович | Розклад Видалити |
| Аналіз сечі загальний | Федорчук Ілля Володимирович | Розклад Видалити |
| Тест на тиреотропний гормон (ТТГ) | Воронцов Ростислав Миколайович | Розклад Видалити |
| С-реактивний білок (СРБ) | Дубровін Олександр Іванович | Розклад Видалити |
| Феритин | Дубровін Олександр Іванович | Розклад Видалити |

Вийти з профілю

Рисунок Д.46 – Сторінка зі всіма послугами лікарні



Рисунок Д.47 – Модальне вікно додавання послуги до лікарні



Рисунок Д.48 – Сторінка з розкладом прийому лікарів для адміністратора

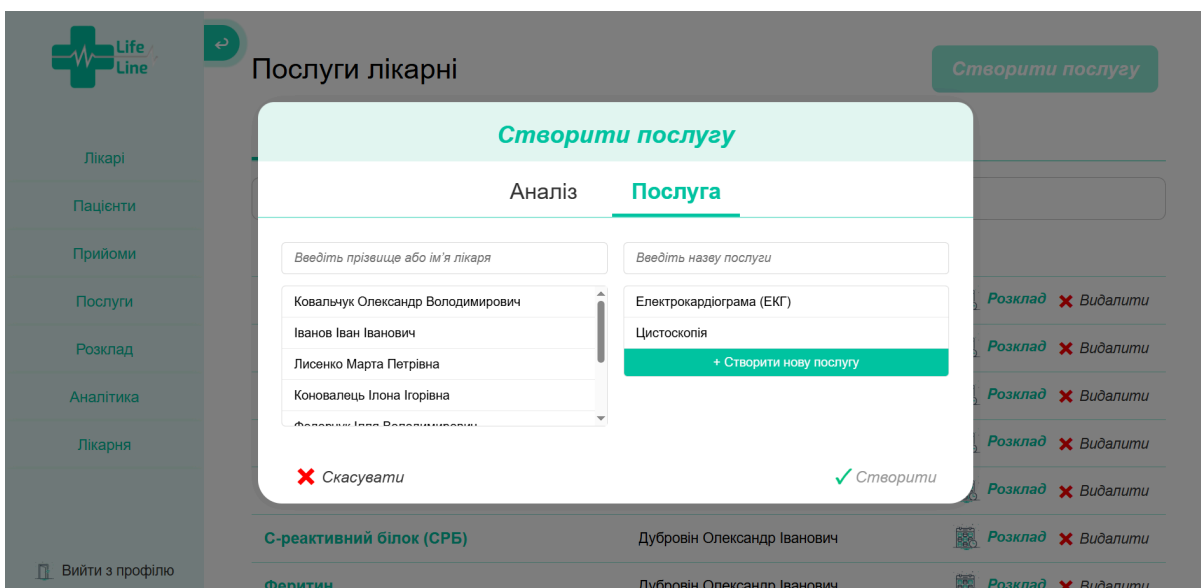

Рисунок Д.49 – Модальне вікно створення розкладу

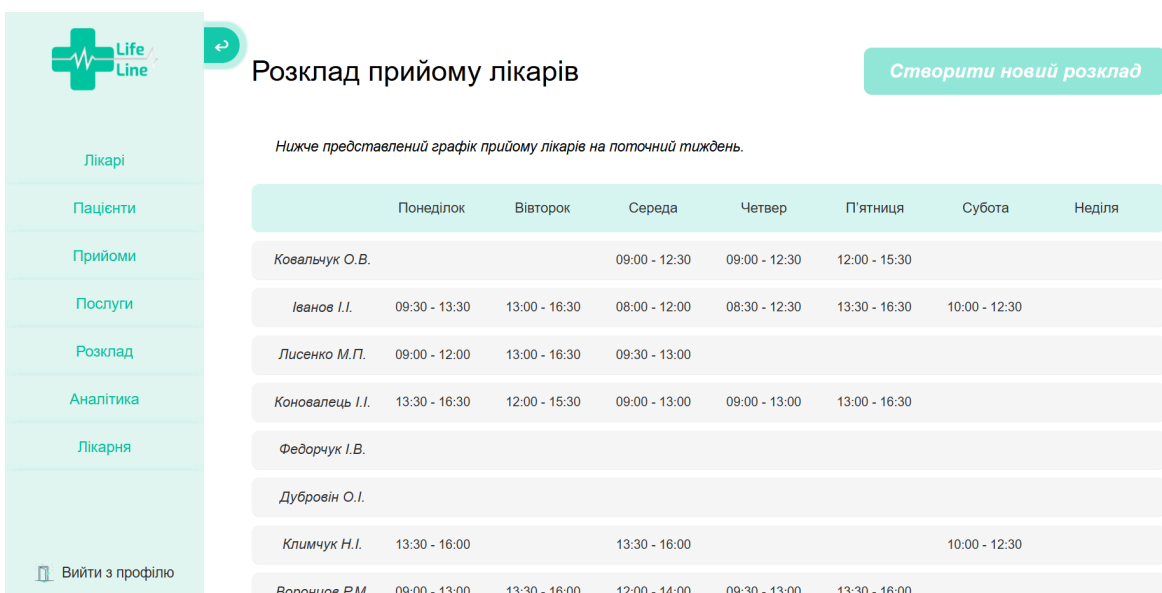

Рисунок Д.50 – Сторінка з розкладом певного лікаря для адміністратора

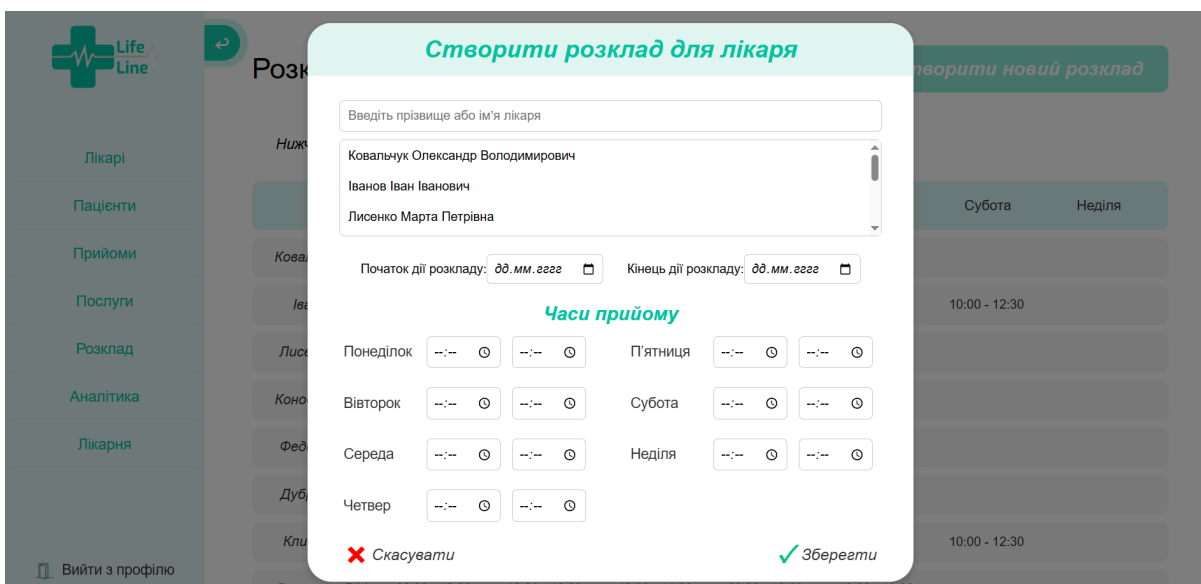

Рисунок Д.51 – Сторінка з аналітикою

Life Line

Лікарі Пацієнти Прийоми Послуги Розклад Аналітика Лікарня

Вийти з профілю

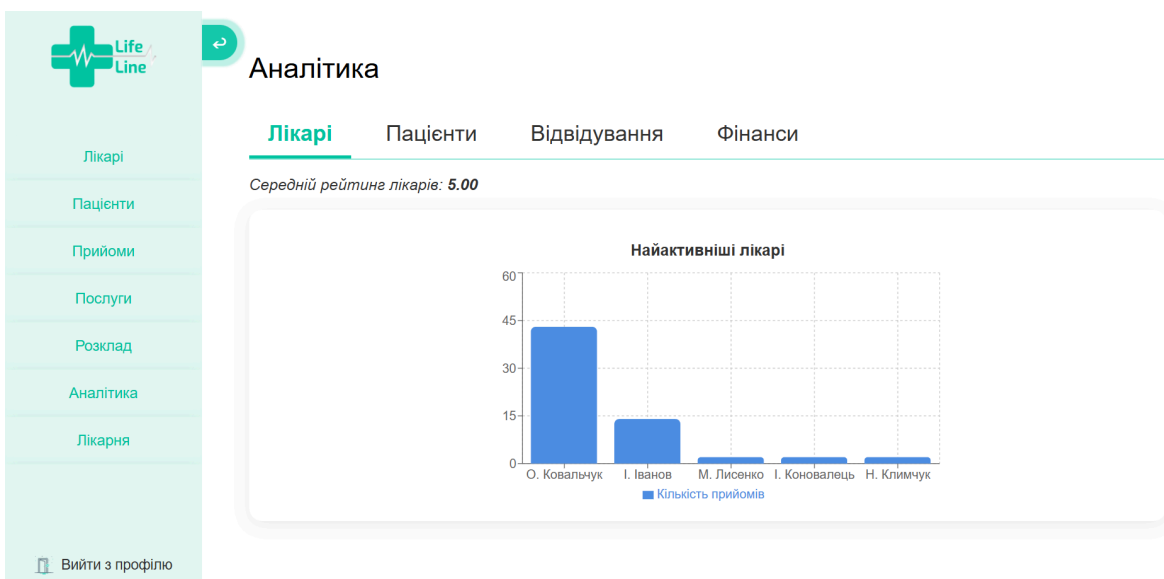
Чернівецька міська поліклініка №3 Редагувати дані

Державна лікарня

Пн-Пт 08:00-16:00
+380372221122
hospital3@example.com

м. Чернівці, вул. Героїв Майдану 36

Відгуки лікарні

Лікарня Лікарі

Мельник Максим: 9 червня 2025 р. о 19:39 ✕
★★★★☆
Максимально пофігістичне ставлення до людей. Спочатку чекаєш пів години, потім не можуть визначитись в якому кабінеті тебе прийняти, потім лишають і кудись пропадають, а ти сиди і чекай з моря погоди

Буравкова Дарина: 21 травня 2025 р. о 15:38 ✕
★★★★★

Рисунок Д.52 – Сторінка з даними лікарні

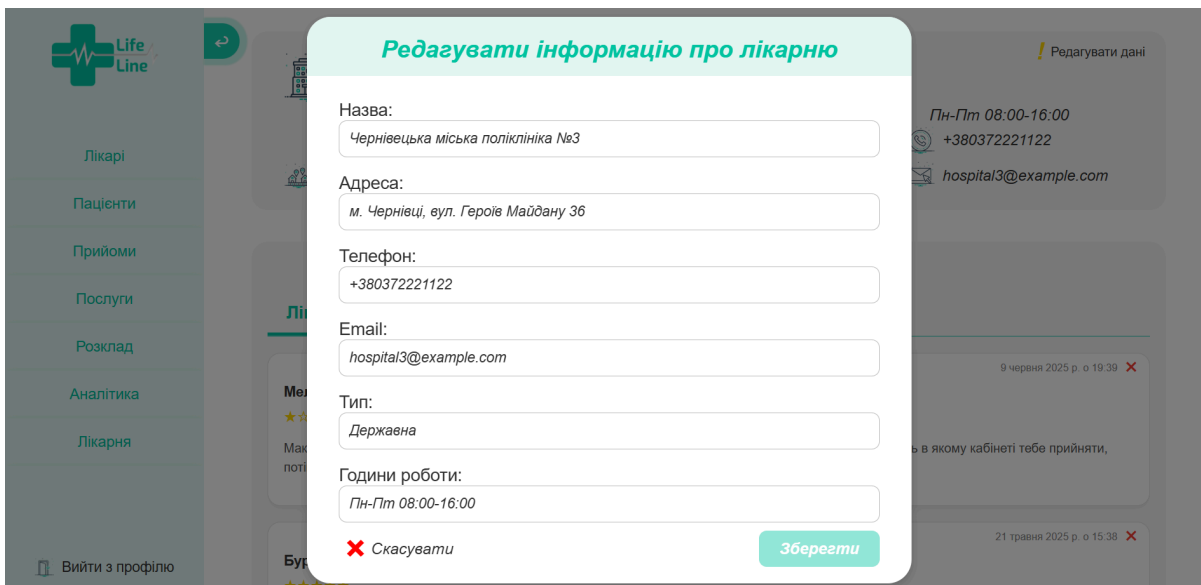

Рисунок Д.53 – Модальне вікно редагування даних лікарні