

АНАЛІЗ СКЛАДОВИХ АВТОРСЬКОГО ДОГОВОРУ В МЕЖАХ НАВЧАЛЬНОЇ ДИСЦИПЛІНИ «ПАТЕНТОЗНАВСТВО ТА АВТОРСЬКЕ ПРАВО»

Бізюк А.В.

к.т.н., професор кафедри «Медіасистеми та технології»,
Харківський національний університет радіоелектроніки

Анотація. В дослідженні розглянуто методика ситуативної класифікації варіантів прав та обов'язків сторін авторського договору, тобто автора та видавництва, як складових окремого розділу авторського договору. Описана класифікація використовується протягом практичних занять з навчальної дисципліни «Патентознавство та авторське право» для студентів спеціальності 186 Видавництво та поліграфія кафедри МСТ ХНУРЕ.

Ключові слова: АВТОР, ВИДАВНИЦТВО, ТВІР, АВТОРСЬКИЙ ДОГОВІР, ПРАВА ТА ОБОВ'ЯЗКИ.

Вступ

Авторські договори є основною правовою формою використання творів науки, літератури і мистецтва.

Авторський договір – це двостороння угода між автором твору науки, літератури і мистецтва чи іншою особою, яка має авторське право, з однієї сторони, і користувачем з іншої сторони, за якою автор (чи інший правовласник) зобов'язується передати (надати) користувачу, повністю або частково майнове право на використання твору у межах та на умовах, погоджених сторонами, а користувач зобов'язується використовувати твір у відповідності з переданим (наданим) йому правом [1].

Головним постановчим документом є Закон України «Про авторське право і суміжні права», постанови Кабінету Міністрів України від 18.01.2003 № 71 «Про затвердження розміру порядку та умов виплати винагороди (роялті) за комерційне використання опублікованих з комерційною метою фонограм, відеограм їх примірників та зафіксованих у них виконань» та від 18.01.2003 № 72 «Про затвердження мінімальних ставок винагороди (роялті) за використання об'єктів авторського права і суміжних прав».

В більшості випадків у сучасних видавництвах над складанням авторських договорів працює колектив працівників, до якого входять юрист, який розуміється на формальних обставинах документу, та фахівець-видавець, який розуміється на специфічних проблемах роботи над друкованим твором.

Також, як стало відомо після багатьох років спілкування з працівниками видавництв м. Харкова, в тексті авторського договору можна виділити «формальні» складові, які створюються відповідно до вимог підприємства, погоджуються з юридичним відділом та є майже незмінними в усіх договорах

підприємства – та «ситуаційні» розділи договору, які суттєво залежать від обставин створення твору. Саме ці розділи є предметом діяльності фахівця-видавця у складі робочої групи, саме ці розділи є предметом розгляду відповідних практичних занять дисципліни «Авторське право та патентознавство» та поточного дослідження.

Відповідно до Бернської Конвенції визначено основні «економічні права», які можуть бути переданими через авторських договір. Найбільш поширеними у видавничій практиці є:

- право на відтворення твору (тобто друк);
- право на розповсюдження (тобто продаж).

Свої особливості мають також:

- право на переклад;
- право на перетворення (в твір іншої природи – сценарій, комікс, адаптація та ін.).

Всі ці особливі ситуації також впливають на текст договору.

Мета та задачі дослідження

Проблематика договірних відносин щодо створення та використання об'єктів авторського права широко розглянута в дослідженнях вітчизняних науковців. Головним чином аналізу підлягають основні положення національного законодавства стосовно істотних умов. Істотними умовами договорів про передачу прав на використання творів, є: предмет, строк дії договору, спосіб використання твору, територія на яку поширюється право що передається, розмір і порядок авторської винагороди, а також інші умови, щодо яких на вимогу однієї із сторін необхідно досягнути згоди.

Ретельне дослідження проблем авторських договорів проведено в роботах Завальної Ж.В., головним чином це вказані вище істотні умови [3]. Аналіз ефективних механізмів взаємодії суб'єктів авторського права з користувачами зазначених об'єктів наведено в роботах Кетрарь А.А. [4], це знову ж таки істотні умови, які мають суттєве значення в юридичній практиці.

Цікавими в рамках поточного дослідження є вивчення особливих, окремих ситуацій, стосовно укладання авторських договорів. Так, в роботі Тарасової І.В. розглянуто особливості правової охорони перекладів, зокрема, наведений аналіз критеріїв охороноспроможності перекладів [5]. Більш широко правова охорона похідних творів, до яких, окрім перекладів, відносять адаптації, аранжування, сценарії, лібрето та ін., розглянута в роботі Штефана А.С. [6]. В роботі Дюкаревої-Бержаніної К.Ю. розглянуто особливості авторських творів, створених за замовленням, такі твори мають широке застосування в сучасній художній літературі [1].

Ці дослідження спрямовані на вдосконалення механізмів юридичного захисту прав автора, тим більше, що використання творчих результатів без згоди авторів набуває нині загрозливих масштабів. Ефективна охорона та захист прав

авторів і видавців, підтримка видавничої справи та книготоргівлі є одними з важливих завдань держави на сучасному етапі [3].

Оскільки робота над складанням авторського договору є складною та відповідальною, у видавництвах поширена практика спільної роботи фахівців різних галузей. Найчастіше команду складають юрист видавництва, який бере на себе загально-юридичні аспекти договору, та фахівець-поліграфіст, який розуміється на особливостях видавничого процесу, зокрема в конкретній ситуації підготовки конкретного видання. За результатами численних співбесід з працівниками видавництв можна визначити, що в практиці багатьох видавництв частина договорів, що стосується істотних умов, є умовно фіксованою в межах даного видавництва та не змінюється протягом певного часу від договору до договору. Можливі зміни контролюються юристом та відбуваються відповідно до поточних змін чинного законодавства.

Проте варіативність тієї частини авторського договору, що дотична до обставин, умов, особливостей видання конкретного твору, є достатньо специфічною, багато в чому визначається специфікою видавничо-поліграфічної справи та є предметом діяльності саме фахівців-видавників. Це обумовлює недостатню кількість досліджень стосовно переліку прав та обов'язків авторів та видавництв в чисельних публікаціях правознавців та юристів стосовно авторських договорів.

Таким чином необхідність визначення переліку прав та обов'язків авторів та видавництв, який зазвичай складає окремий розділ авторського договору, є нагальною та актуальною. Важливим є визначення причин, за яких той чи інший пункт буде включений до договору, доцільність та доречність пункту.

Суттєвим аспектом поточного дослідження є поліпшення методики викладання навчальної дисципліни «Патентознавство та авторське право» кафедри МСТ ХНУРЕ, в межах відведеного часу відповідно до нагальних потреб видавництв та поліграфічних виробництв регіону. Оптимальним з точки зору поєднання теоретичного та практичного навчання буде опрацювання типових ситуацій, які зустрічаються у повсякденній практиці видавництв стосовно роботи з авторами творів.

В рамках дослідження планується розглянути типові ситуації, в яких виникає потреба створення авторського договору та вплив ситуаційних обставин на зміст розділів авторського договору.

Основна частина

Основні типи авторських договорів та відповідних ситуацій

Класифікацій авторських договорів існує досить багато. Зокрема, їх розподіляють на договори з передачею виключних або невиключних прав – і цей аспект є важливим з точки зору майнових прав та можливостей авторів.

Далі наведені короткі характеристики типових ситуацій, які вимагають складання авторського договору, в дужках наведено кодування, яке буде задіяне в подальших розділах.

Дуже поширеною типовою ситуацією є випадок, коли автор або співавтори звертаються до видавництва з пропозицією надрукувати створений ними твір (A1). Тобто мова йдеться про право на відтворення та право на розповсюдження. Типовими ознаками такої ситуації є:

- твір вже закінчено на момент створення договору;
- твір існує у вигляді авторського рукопису;
- ніхто з видавничої сторони не мав можливості ознайомитись з текстом твору.

Така ситуація представлена в ст. 31-33 Закону України «Про авторське право і суміжні права», де описана передача майнових прав автора через авторський договір.

Іншою типовою ситуацією є так званий «договір замовлення», коли видавництво видає замовлення автору на створення твору в певний термін у майбутньому (A2). Це робота з перекладачами, перетворення у драматичні форми або сценарії, або адаптація та інше. Також поширена практика створення серії творів, об'єднаних тематикою – прикладом може бути літературний цикл «Вархамер» (більше 700 книг) або цикл «Дикі карти» від творця «Гри престолів» Джорджа Мартина.

Типовими ознаками такої ситуації є:

- роботу над твором навіть не розпочато на момент створення договору;
- твору не існує в природі, він буде створюватись поступово продовж визначеного договором терміну.

Така ситуація окремо представлена в ст. 33 п.6 Закону України «Про авторське право і суміжні права».

У випадку, коли мова йдеться про замовлення перекладу, переробку твору в твір іншої природи (A3) (наприклад, в сценарій до кінофільму) можемо доповнити перелік типових ознак такою: представники видавничої сторони мають вільну можливість ознайомитись з текстом оригінального твору, який на той момент пройшов редакторсько-коректорське опрацювання.

Однак у випадку замовлення переробки твору в твір іншої природи замовник зобов'язаний підтвердити отримання дозволу на таку переробку. Цей дозвіл також оформлюється окремим авторським договором (A4), типовими ознаками ситуації в цьому випадку є:

- оригінальний твір вже закінчений на момент створення договору;
- розглядається авторське право на конкретну дію, а саме на переробку оригінального твору;
- автор оригінального твору, як правило, не залишає собі контроль над подальшими діями з похідним твором (перекладом, сценарієм).

Окремим випадком є створення збірки (антології, тез конференцій, колективної монографії) (А5). В цьому випадку творчий елемент та авторські права належать автору збірки як комплексного об'єкту, але його складові мають бути розглянуті окремо.

Типовими ознаками такої ситуації є:

- складові твору (наприклад, окремі статті монографії) вже закінчені на момент створення договору;
- авторські права на окремі складові належать різним авторам;
- автор збірки зобов'язаний підтвердити отримання ним дозволу на використання складових від авторів (передачу авторських прав).

Особливості передачі авторських прав у випадку перетворення твору в твір іншої природи або перекладу твору

Якщо йде мова про переклад твору або перетворення його в твір іншої природи, коли оригінальний твір сам по собі є об'єктом авторського права, то для його перекладу необхідно обов'язково отримати згоду автора, оскільки саме автору належить виключне право визначати спосіб використання твору, тобто публікувати чи іншим чином використовувати переклад. Такий дозвіл оформляється письмовим договором між майбутнім перекладачем і власником авторських прав, де фіксується право на переклад з подальшим використанням в межах відповідного терміну та території.

Після перекладу оригінального твору новостворений текст визначається як похідний твір. Похідний твір – це твір, що є творчою переробкою іншого існуючого твору без заподіяння шкоди його охоронним властивостям. Серед таких переробок можна назвати такі види робіт, як анотування, адаптація, аранжування, обробка фольклору, творчий переклад на іншу мову. Слід звернути увагу, що окремо оговорюється творчий характер переробки, тобто машинний (комп'ютерний) або дослівний переклад не несуть творчого характеру та не трактуються як похідний твір.

Зазначимо ще раз: якщо оригінальний вихідний текст за законом є твором під охороною авторських прав, то і його переклад іншою мовою (перетворення) визначається як похідний твір й охороняється авторським правом, проте лише за умови, що перекладач дотримався прав автора.

Законодавством зазначено, що автор може вимагати збереження цілісності твору і протидіяти будь-якому перекрученню, спотворенню чи іншій зміні твору або будь-якому іншому посяганню на твір, що може зашкодити його честі і репутації ст.14 Закону про авторське право та сумісні права [7]. Мається на увазі, що автор має право не дозволити використання перекладу, який некоректно передає зміст чи стилістику твору.

Можна уявити ситуацію, коли автор твору, ознайомившись із перекладом, вважає, що його творчий задум спотворено, і взагалі заборонить видання або використання свого твору в перекладі. Цілком зрозуміло, що така оцінка має

виключно суб'єктивний характер. Насамперед, це стосується літературного перекладу. Уявлення автора оригіналу та перекладача щодо творчого задуму, образного стилю, якості перекладу тощо можуть не збігатися.

Проте на сьогодні немає офіційно затверджених стандартів якості перекладу. Тому суперечка щодо якості перекладу може бути вирішена тільки професіоналами-перекладачами, і не матиме юридичного характеру. Але ж переклад уже може бути оплачено, і книга вже може бути випущена у світ.

Уникнути претензій автора щодо якості перекладу можна шляхом виконання пробного перекладу, тобто перекладу будь-якої частини твору, після чого текст перекладу передається на оцінку автору оригіналу.

Основні види роботи над рукописом

Першим етапом роботи над виданням зазвичай є етап редакторський. Редактор вичитує текст за змістом та сутністю, коректор відстежує наявність граматичних та пунктуаційних помилок або одруків, технічний та художній редактори пропонують дизайн видання, тобто гарнітури і розміри шрифтів основного, допоміжного, службового текстів, ілюстрації, оформлення та ін.

Зазвичай така робота виконується силами видавництва, але останнім часом поширюється тенденція перекласти частину цієї роботи на автора. Це впливає на обсяг редакторської правки в коректурах в сторону зменшення порогу прийняття, але також впливає на розмір авторської винагороди, бо з цих коштів автор має сплачувати за роботу найманому ним редактору чи коректору.

Суттєвим етапом роботи над виданням є робота над ілюстративним матеріалом до твору.

Опрацювання розділу прав та обов'язків сторін за авторським договором

Права й обов'язки сторін в авторському договорі складають його суттєвий зміст. Теоретично права та обов'язки автора мають відповідати обов'язкам та правам видавництва, тобто є взаємними.

Чинний Закон про авторське право не регламентує змісту авторських договорів, віддаючи це на відкуп сторін. Перелік прав та обов'язків сторін в конкретному договорі залежить від обставин, які розглянуті в попередніх пунктах, проте основні права й обов'язки сторін в авторських договорах вироблені ustalеною практикою.

Основними обов'язками автора є, передусім, створення і видача твору. Твір має відповідати умовам і вимогам, визначеним сторонами. Це має бути твір відповідного виду літератури, жанру, призначення, обсягу, можуть бути визначені його вид, форма та інше. Таким же чином визначаються вимоги до наукового твору – стаття, брошура, монографія, підручник тощо. Часто вимоги до твору групуються в окремому розділі договору «Предмет договору».

Одним із самих основних обов'язків замовника (видавництва) є виплата обумовленої договором винагороди. За ustalеною практикою винагорода, як

правило, визначається у вигляді певної фіксованої суми та/або у вигляді відсотка від отриманих від реалізації твору коштів. Умови та розмір оплати також часто групуються в окремому розділі.

Решта прав та обов'язків автора, як і прав та обов'язків видавництва групуються у розділі «Права та обов'язки». Цей розділ є основним елементом творчої роботи упорядника договору та предметом поточного дослідження.

Як вже було сказано, права та обов'язки є взаємними, тобто право автора (ПА) має відповідати обов'язку видавництва (ОВ) та навпаки.

Майже в усіх ситуаціях, окрім, напевне, передавання прав на перетворення твору, автор буде зобов'язаний у встановлений термін передати видавництву твір (рукопис), а видавництво – розглянути його та прийняти до роботи:

– (ОА0) автор зобов'язаний надати видавництву твір (рукопис) в паперовому, електронному або іншому вигляді не пізніше вказаної дати;

– (ОВ0) видавництво зобов'язане прийняти та розглянути наданий автором твір (рукопис). Під "прийняти твір" мається на увазі перевірка відповідності його вимогам, обумовленим договором.

Ця пара обов'язків автора та видавництва є майже обов'язковою та зустрічається в переважній більшості авторських договорів.

Розглянемо типову ситуацію стосовно пропозиції надрукувати вже створений твір (А1). Часто зустрічається протиріччя між бажанням автора не втратити власну творчість та не віддавати текст твору до моменту підписання договору та бажанням видавництва ознайомитись зі змістом твору до моменту підписання. Для цього створюють синопсис твору, тобто короткий зміст сюжету та опис головних персонажів (або анотацію наукового тексту). Таким чином виникає пара прав та обов'язків (рис. 1):

– (ОА1) обов'язок автора надати синопсис твору в зазначений термін;

– (ПВ1) право видавництва прийняти або відхилити твір (відповідно право розірвати договір) на підставі синопсису.



Рисунок 1 – Права та обов'язки у типовій ситуації А1

Ситуація з договором замовлення (А2, А3) також потребує перевірки результатів роботи автора вимогам, що вказані в договорі, тобто стала пара ОА0, ОА0 залишається (рис. 2).

Проте розгляд ситуації генерує також іншу пару прав та обов'язків. Вони пов'язані з бажанням видавництва зберігати контроль над твором, адже існують певні тенденції, серйальність, попит цільової аудиторії та інше. Отже:

- (ОА2) обов'язок автора надавати інформацію про хід виконання робіт та зміст опрацьованої частини твору, а також вчасно реагувати на зауваження;
- (ПВ2) право видавництва періодично контролювати хід виконання робіт та зміст опрацьованої частини твору.

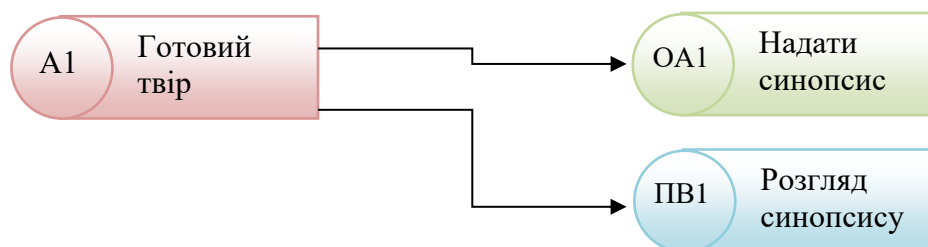

Рисунок 2 – Права та обов'язки у типовій ситуації А2

Обов'язки автора вважаються виконаними, коли користувач-замовник прийняв твір без будь-яких зауважень. Проте бездоганих текстів набуває, і як було зазначено в п. Але часто бувають випадки, коли видавництво робить певні зауваження до твору й пропозицію щодо їх усунення. У такому разі автор у разі згоди зобов'язаний усунути зазначені недоліки чи певним чином переробити твір.

Отже, автор має право і зобов'язаний брати участь у підготовці твору до використання, тоді як видавництво має чітко визначити свої зауваження щодо зміни чи доповнення до твору.

Обов'язки видавництва. Основним обов'язком видавництва як замовника є його згадуваний вище обов'язок прийняти і належним чином розглянути твір (ОВ0). Причому окремо часто цей обов'язок доповнюється обов'язком організувати проводити редакційно-коректорську вчитку (ОВ3) за рахунок ресурсів видавництва. Зрозуміло, що різним за змістом авторським договорам властиві різні способи прийняття й розгляду твору. Літературний твір має бути уважно вчитаний, твір образотворчого мистецтва може бути так же уважно оглянутий тощо. Після уважного розгляду твору видавництво має прийняти важливе рішення – прийняти переданий твір, передати його на доопрацювання (ПВ3) чи відхилити його (ПВ4). Відхилення або рішення про доопрацювання твору має бути належним чином обґрунтоване.

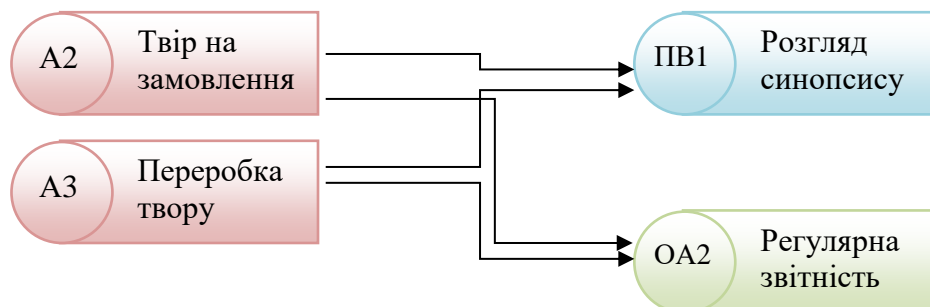
Відповідно, автор має обов'язок вносити належні правки протягом узгоджених сторонами строків (ОА3) – рисунок 3.

В свою чергу спосіб реалізації вказаних обов'язків видавництва проводити редакційно-коректорську вчитку (ОВ3) та автора вносити правки внаслідок виявлених недоліків (ОА3) в сучасних умовах може бути втілений як зусиллями видавництва, так й за рахунок автора.

Іншими словами, авторський договір може бути доповненим обов'язком автора організувати редакційно-коректорську вчитку та наступну правку за власний рахунок (ОА4). В цьому випадку розмір авторської винагороди у відповідному розділі авторського договору збільшується, оскільки автор, скоріш

за все, буде витрачатись на найм стороннього редактора. Одночасно рівень редакторської правки, який зазвичай вимірюється у відсотках, зменшується.



Рисунок 3 – Права та обов'язки у типовій ситуації коректорської вичитки

Як було зазначено вище, в ситуаціях переробки твору в твір іншої природи або перекладу твору (ситуація A4) організатор такої роботи зобов'язаний підтвердити отримання дозволу на таку переробку через окремий авторський договір.

Якщо організатором робіт стосовно переробки оригінального твору в твір іншої природи або перекладу твору є безпосередньо автор похідного твору (адаптації, перекладу, сценарію та ін.), то подальші дії можуть бути зведені до ситуації A1. У випадку, коли такий дозвіл отримує видавництво, то далі воно може делегувати виконання робіт перекладачу або сценаристу, тобто створити ситуацію A2 авторського договору замовлення.

Проте слід окремо підкреслити, що згадувана ситуація (A4) необхідності оформлення дозволу на переробку оригінального твору вимагає укладання окремого авторського договору, в якому вказують такі складові (рис. 4):

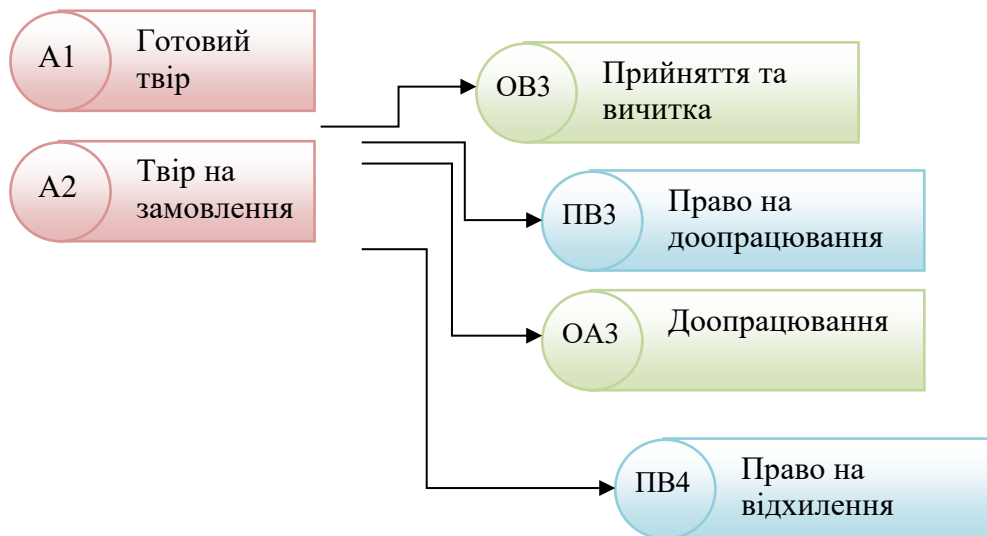
- (ОВ5) Обов'язок видавництва організувати виконання перекладу твору якісно, кваліфікованим перекладачем. Вибір перекладача має бути узгоджений видавництвом з автором;
- (ПА5) Право автора на ознайомлення з перекладом.



Рисунок 4 – Права та обов'язки у типовій ситуації A1

Звісно, останній пункт є багато в чому ситуативним. Наприклад, якщо відомий польський письменник Станіслав Лем, який народився у Львові, вільно

володів українською мовою, то такий пункт (право автора оцінити якість перекладу) був би доречним. Як протилежний приклад можна було б навести Нельсона Манделу та його автобіографічну книгу «Довгий шлях до свободи» (у 2014 році вийшла українською у видавництві «Наш Формат»), який міг би оцінити якість перекладу лише на підставі висловлювань експертів.

Ще одним наслідком ситуації (A4) є необхідність окремо зазначити в похідних авторських договорах (ситуації A1, A2) підтвердження легітимності отриманих прав на переробку. Так само, до речі, як і підтвердження отримання прав на додавання творів як окремих частин збірки (антології, монографії) у випадку ситуації (A5).

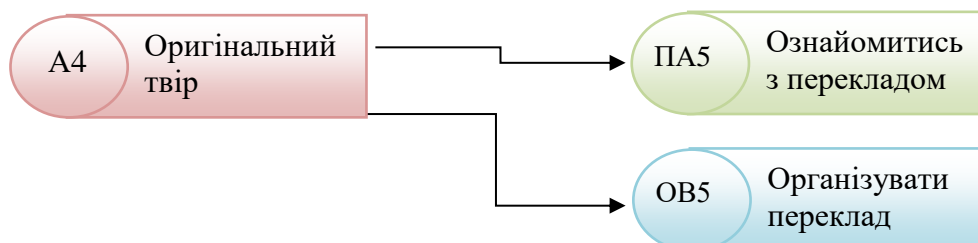
Особливості оплати праці по авторському договору

Обов'язком організації, що впливає з договору, є сплата автору винагороди. Сторони під час укладення договору узгоджують розмір винагороди, порядок визначення розміру винагороди за той чи інший спосіб використання твору, порядок і строки її виплати.

Зазвичай авторська винагорода визначається в договорі зафіксованою сумою (ситуація F1). Проте зустрічаються ситуації, якщо це можливо здійснити у зв'язку з характером твору або особливостями його використання, винагорода визначається у вигляді відсотка від доходу за відповідний спосіб використання твору (роялті) (ситуація F2). Визначення винагороди не обмежується лише відсотком від доходу або фіксованою сумою. Закон допускає й інший спосіб, який визначають самі сторони договору.

Характерною особливістю ситуації F2 є той факт, що розмір винагороди залежить від фінансових наслідків реалізації твору (друк та продаж, наприклад), тобто від ціни та кількості реалізованих примірників. Для здійснення контролю за автору необхідно отримувати інформацію стосовно цих показників.

Звідси походить ще одна пара прав та обов'язків, а саме: право автора на отримання інформації стосовно вартісних (собівартість, відпускна або роздрібна ціна на примірник) та кількісних (кількість надрукованих, відправлених зі складу або проданих примірників) показників діяльності видавництва та обов'язок видавництва надавати таку інформацію (рис. 5):

– (ПА6) Автор має право отримувати інформацію про ціну і кількість проданих екземплярів твору;

– (ОВ6) Видавництво зобов'язується надавати на вимогу автора усю документацію, необхідну для визначення розміру платежів, що належать авторові за пунктом щодо визначення винагороди.

При цьому слід зазначити, що у випадку фінансової ситуації F1, тобто коли винагорода визначається у вигляді фіксованої суми, необхідності в отриманні інформації стосовно вартісних показників немає, тобто в поняттях формалізованої задачі пара прав-обов'язків залишається нульовою.

В реальних ситуаціях в Україні найчастіше зустрічається комбінація відпускна ціна – відправлення зі складу через відпускну накладну. В європейських країнах також часто зустрічається комбінація роздрібна ціна – кількість продажів у магазинах, особливо якщо мережа магазинів входить до конгломерації видавництва.



Рисунок 5 – Права та обов'язки у типових ситуаціях оплати

Суттєвою, особливо у випадку фінансової ситуації F2, тобто коли винагорода визначається через фінансові наслідки реалізації твору, є зацікавленість автора в якнаймога широкому розповсюдженні виданого твору (поширення продажів). В цьому випадку автор може прописати також обов'язок видавництва: (ОВ7) за свій рахунок виробляти комерційну і рекламну діяльність при використанні Твору з метою підвищення його ліквідності.

Можна зауважити, що такий пункт був поширений в минулі роки, аби завадити прикладам недоброчесної діяльності деяких видавництв, але зараз ситуацій такої недоброчесності майже не виникає, тому пункт стає певною мірою формальністю.

Поряд з розглянутими обов'язками в авторських договорах можуть передбачатися і деякі інші обов'язки як авторів, так і видавництва.

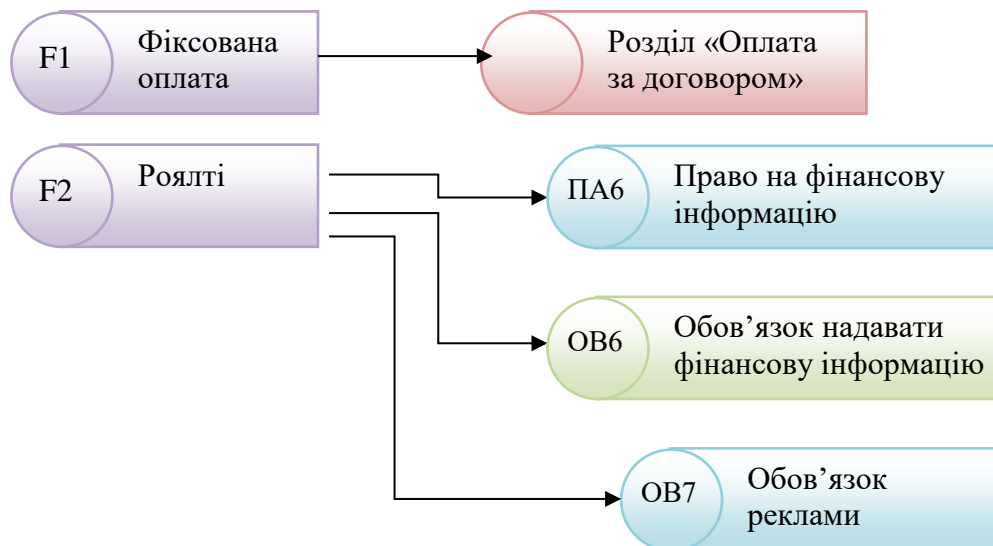
Видавництво, якому за авторським договором перейшло право на використання чи право власності на твір, зобов'язане дотримуватися особистих немайнових і майнових прав автора. Зокрема, чинне законодавство передбачає обов'язок користувача використати твір в установленій договором строк. Якщо протягом обумовленого договором строку твір не буде використаний, автор має право на відшкодування збитків.

До основних обов'язків автора твору слід віднести й обов'язок не передавати право на використання твору третім особам, якщо договором передбачена передача виключних прав автора (ОА8).

Суттєвим етапом роботи над виданням є робота над ілюстративним матеріалом до твору. Зазвичай цей пункт вноситься в обов'язок видавництва організувати створення ілюстрацій (ОВ8). В деталях визначаються кількість

ілюстрацій та якісні показники – колірність (чорно-білі або кольорові ілюстрації), техніка виконання (штрихові, акварельні, реалістичні, креслення тощо) та інші.

Поширеною є практика надання автору певної кількості безоплатних примірників твору. Ця кількість може бути від 5 примірників (наприклад, публікація методичних вказівок) до 30-50 і навіть більше для відомих авторів-фантастів:

- (ПА9) Автор має право отримати авторські примірники від видавництва після опублікування твору у кількості ... примірників;
- (ОВ9) Видавництво зобов'язане видати авторові безкоштовно при першому виданні твору ... примірників книги, у випадку перевидання ... примірників.

Користувач твору також зобов'язаний використовувати його тільки в той спосіб, який зазначений у договорі.

Формалізація даних

Наведені вище ілюстрації демонструють, що задачу розробки складових авторського договору можливо представити у вигляді незв'язаного орієнтованого графа. В узагальненому вигляді сукупність описаних графів виглядає таким чином (рис. 6).



Рисунок 6 – Права та обов'язки у типових ситуаціях оплати

Представлена схема є наочною і в такому вигляді використовується на практичних заняттях з дисципліни «Патентознавство та авторське право» для студентів спеціальності 186 Видавництво та поліграфія під час виконання завдань створення авторських договорів, а саме – вибір необхідних елементів для розділу «Права та обов'язки сторін».

Відповідно, рішення цієї задачі формально може бути представлено у вигляді кортежу:

$$T = \{ T_1 T_2 T_3 \}$$

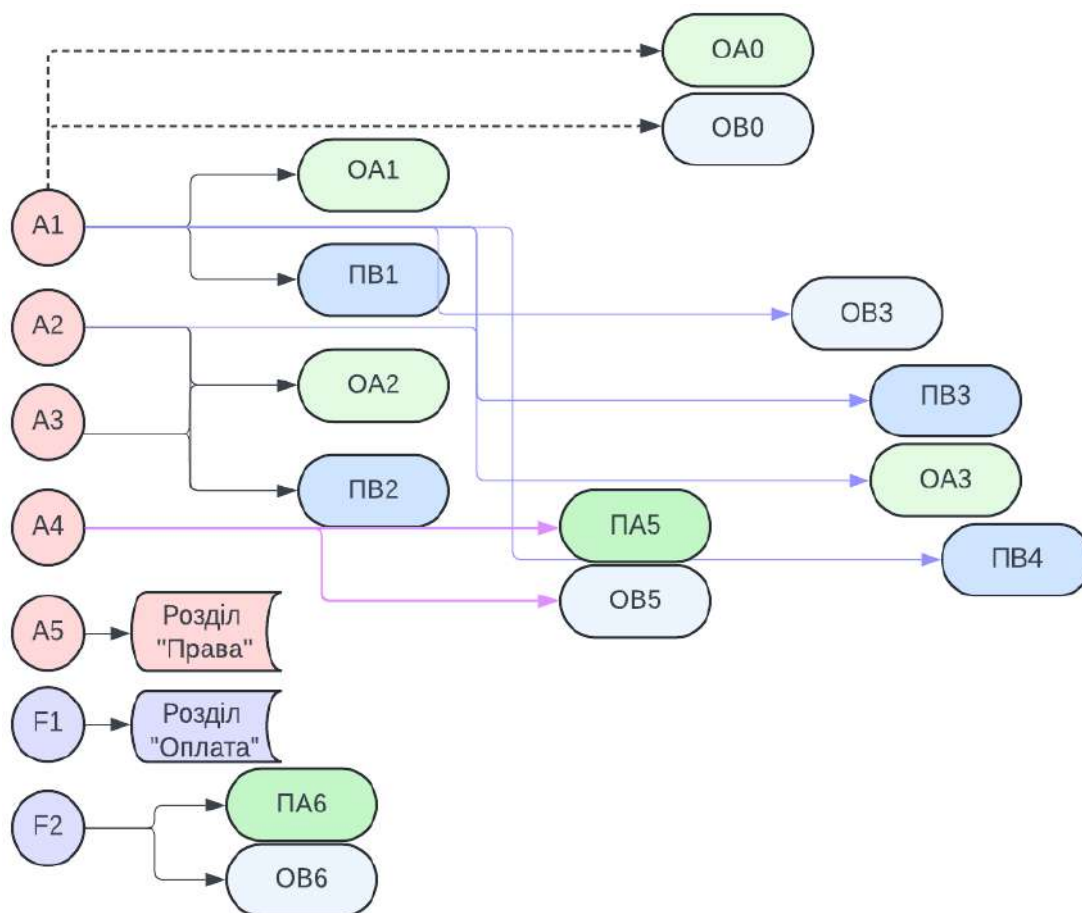
або

$$T = \{ \{PA_i OA_i PB_i OB_i\}_1 \{PA_i OA_i PB_i OB_i\}_2 \{PA_i OA_i PB_i OB_i\}_3 \},$$

де $PA_i OA_i PB_i OB_i$ – відповідно права та обов'язки автора та видавництва;

T_1 – узагальнений підкортеж прав та обов'язків сторін, визначених через ситуаційні обставини $A_1 .. A_5$;

T_2 – узагальнений підкортеж прав та обов'язків сторін, визначених через фінансові обставини $F_1 .. F_2$;

T_3 – узагальнений підкортеж прав та обов'язків сторін, визначених сторонами через формальні або інші причини.

Результати досліджень

Описане формальне представлення задачі вибору окремих елементів розділу «Права та обов'язки сторін» у авторському договорі, відповідно до загальної ситуації розглядається на теоретичному рівні протягом лекції з навчальної дисципліни «Патентознавство та авторське право» кафедри МСТ ХНУРЕ. Використання цих узагальнень у вигляді графа покладені в основу практичних занять, які мають підкріпити та закріпити отримані теоретичні відомості та сприяють формуванню практичних навичок майбутніх спеціалістів щодо створення тексту авторського договору.

Розглянуті елементи є часткою практичного завдання стосовно складання авторського договору та допоможуть випускникам спеціальності в подальшій роботі.

Висновки

В даному дослідженні розглянуто ситуативну класифікацію прав та обов'язків сторін авторського договору, тобто авторів творів та видавництв, як складових окремого розділу авторського договору.

Істотними умовами видавничого договору вважають термін, порядок, момент передачі майнових прав, спосіб використання твору, розмір винагороди, порядок та строки її виплати; відповідальність за невиконання або неналежного виконання. Проте в повсякденній роботі видавничої фірми ці умови як складові

авторського договору є сталими та фіксованими. На відміну від них складові розділу «Права та обов'язки сторін» є варіативними, є предметом постійного опрацювання, головним чином фахівцем видавничо-поліграфічної справи.

Таке розмежування визначає акцент в розподілі уваги під час вивчення проблеми в освітній практиці підготовки за видавничими спеціальностями, так і в робочій практиці випускників спеціальності.

Описана класифікація використовується протягом практичних занять з навчальної дисципліни «Патентознавство та авторське право» для студентів спеціальності 186 Видавництво та поліграфія кафедри МСТ ХНУРЕ.

Список літератури.

1. Дюкарева-Бержаніна, К.Ю. (2022). Особливості договірних відносин зі створення за замовленням та використання об'єктів авторського права. Юридичний науковий електронний журнал, (4), 136-138. DOI: <https://doi.org/10.32782/2524-0374/2022-4/29>. http://lsej.org.ua/4_2022/29.pdf.

2. Заборовський, В.В., & Шкіря, І.І. (2014). Проблемні аспекти визначення поняття та істотних умов авторського договору. Порівняльно-аналітичне право, (2), 139-141. http://pap.in.ua/2_2014/39.pdf.

3. Завальная, Ж.В. (2001). Видавничий договір як вид авторського договору. [Дис. канд. юрид. наук, Інститут держави і права ім. В.М. Корецького].

4. Кетрарь, А.А. (2015). Умови авторських договорів. Часопис цивілістики, (19), 217-221.

5. Тарасова, І.В. (2013). Особливості перекладу як об'єкту авторського права. Вісник Харківського національного університету імені В. Н. Каразіна. Серія: Право, 1077(15), 196-200.

6. Штефан, А.С. (2009). Похідні твори - складні об'єкти авторського права. Питання інтелектуальної власності, (7), 68.

7. Закон України «Про авторське право і суміжні права» № 2811-IX (2023). <https://zakon.rada.gov.ua/laws/show/2811-20#Text>.